

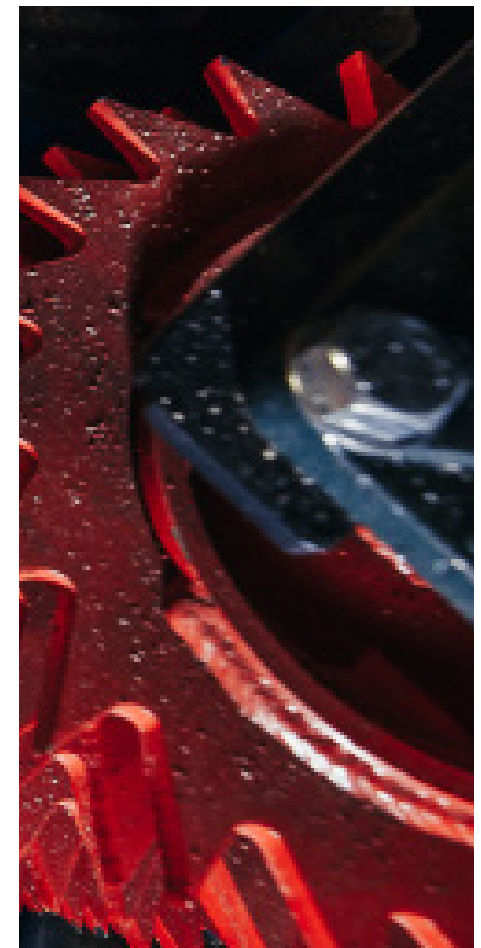

ПРЕЗЕНТАЦИЯ
ЛЕСОПИЛЬНОЙ
ЛИНИИ
KRAFTER



8 800 1000 111
STANKI.RU





8 800 1000 111
STANKI.RU



ЭКСКЛЮЗИВНЫЙ
ПОСТАВЩИК

ОСНОВНЫЕ ПОКАЗАТЕЛИ ЛИНИИ KRAFTER



ПРОИЗВОДИТЕЛЬНОСТЬ

до **500** м³
в смену
по круглому лесу



ДИАМЕТР БРЕВЕН

120-460 мм



ДЛИНА БРЕВЕН

2000*-6000 мм

*модификация 2.0

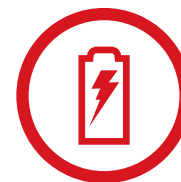

ЭНЕРГОПОТРЕБЛЕНИЕ

450-900 кВт



ОСНОВНОЙ ПЕРСОНАЛ

3 основных оператора





КАРТА ПРОДАЖ СТАНКОВ И ЛИНИЙ KRAFTER

ОБЪЕКТОВ: **114**

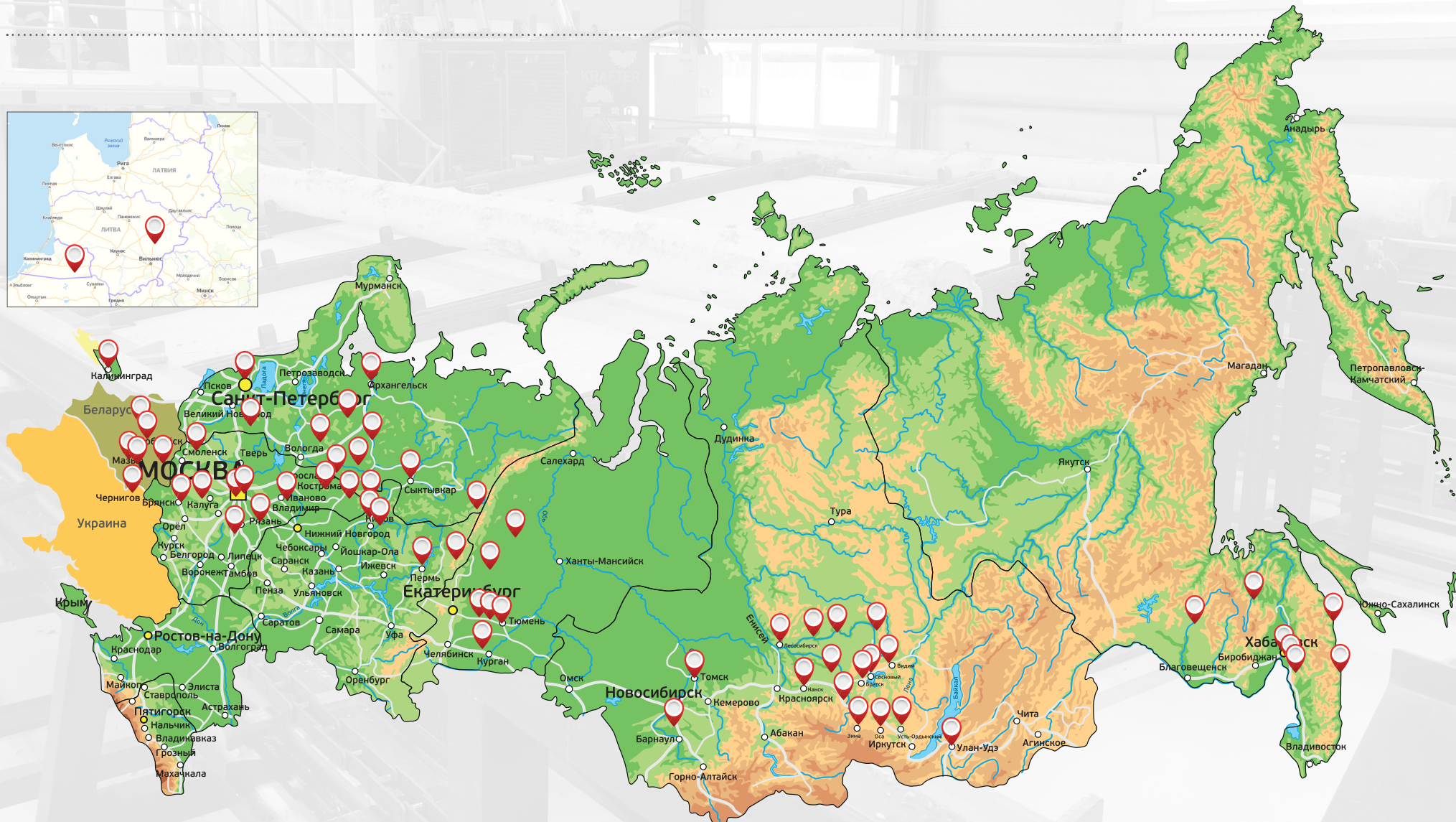
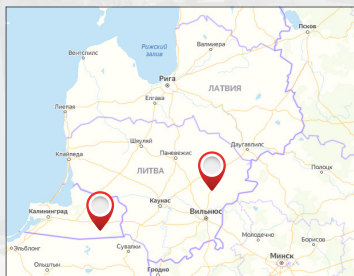



ЛЕСОПИЛЬНАЯ ЛИНИЯ KRAFTER



ЭКСКЛЮЗИВНЫЙ
ПОСТАВЩИК



Линия **KRAFTER** специально разработана для эксплуатации в экстремальных российских условиях.



подробная
информация
об этой линии

ХАРАКТЕРИСТИКИ

Производительность — до **500 м³/см**
Диаметр бревна — **120-460 мм**
Длина бревна — **2000-6000 мм**
Энергоемкость — **0-900 кВт**
Количество персонала — **3 оператора**



**Усиленная конструкция
для работы на улице
в минусовую температуру.**

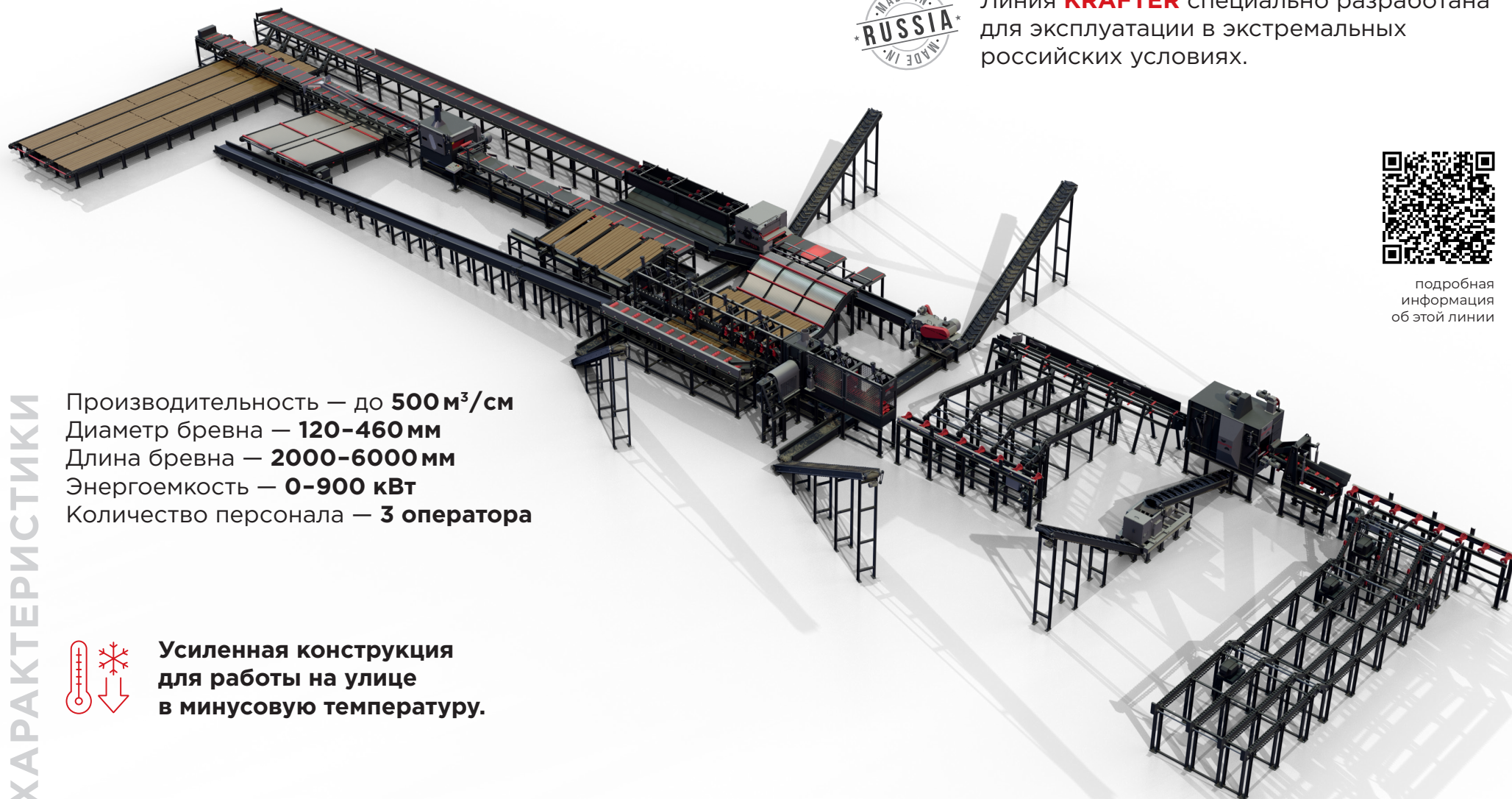



8 800 1000 111
STANKI.RU



ЭКСКЛЮЗИВНЫЙ
ПОСТАВЩИК



ПРОИЗВОДСТВО В ГОРОДЕ КИРОВ





8 800 1000 111
STANKI.RU



ЭКСКЛЮЗИВНЫЙ
ПОСТАВЩИК



ЛЕСОПИЛЬНОЕ ОБОРУДОВАНИЕ **KRAFTER** В ЦИФРАХ К 2024 ГОДУ:

БОЛЕЕ **100** ОБЪЕКТОВ,
ИЗ НИХ **70** КОМПЛЕКСНЫХ
ЛИНИЙ **KRAFTER**
С ПОЛНОЙ МЕХАНИЗАЦИЕЙ





8 800 1000 111
STANKI.RU



ЭКСКЛЮЗИВНЫЙ
ПОСТАВЩИК



ЛЕСОПИЛЬНОЕ ОБОРУДОВАНИЕ **KRAFTER** В ЦИФРАХ К 2024 ГОДУ:

21 ЛИНИЯ СОРТИРОВКИ
БРЕВЕН **KRAFTER LLS**





8 800 1000 111
STANKI.RU



ЭКСКЛЮЗИВНЫЙ
ПОСТАВЩИК



ЛЕСОПИЛЬНОЕ ОБОРУДОВАНИЕ **KRAFTER** В ЦИФРАХ К 2024 ГОДУ:

8 ЛИНИЙ ОКОРКИ БРЕВЕН
НА БАЗЕ ОКОРОЧНОГО
СТАНКА

KRAFTER RD-600





8 800 1000 111
STANKI.RU



ЭКСКЛЮЗИВНЫЙ
ПОСТАВЩИК

ЛЕСОПИЛЬНОЕ ОБОРУДОВАНИЕ **KRAFTER** В ЦИФРАХ К 2024 ГОДУ: 13 ОБЪЕКТОВ, ГДЕ БЫЛО ЗАМЕНЕНО ИМПОРТНОЕ ОБОРУДОВАНИЕ НА **KRAFTER**



Курган — **ПЛХО Импульс**, 2014 г. — замена немецкого оборудования MS Maschinenbau (линия UBS)



Курган — **Курганстальмост**, 2015 г. — замена немецкой ФБС линии WOLF



Чернигов — **Славянские обои**, 2017 г. — замена немецкого оборудования MS Maschinenbau (линия DBS)



Вологодская обл. — **Северодвинец Лес**, 2017 г.— замена австрийской линии AriVislanda



Кодинск, Красноярский кр. — **СОГРА**, 2018 г.— замена немецкого оборудования MS Maschinenbau (линия DBS)



Курганская обл. — **Кособродский ДОЗ**, 2019 г.— замена немецкого оборудования MS Maschinenbau (линия UBS)



Красноярский кр. — **Леском**, 2019 г. — замена лесопильной рамы EWD



Брастк — **Илирсрский ЛЗК**, 2019 г.— замена головных станков в линии AriVislanda



ХМАО, п. Мортка — **ПРОГРЕСС**, 2019 г.— замена немецкого оборудования MS Maschinenbau (UBS, HNS, MBS)



Рязанская обл. — **ТОПТЕХ**, 2020 г.— замена итальянской линии A. Costa.



Курган — **Респект-45**, 2020 г.— замена турецкого оборудования USTUNKARLI



Вологодская обл. — **Маракасов А.**, 2021 г.— замена немецкого оборудования MS Maschinenbau (линия UBS)



Магистральный (Иркутская обл.) — **СтройМэк**, 2021 г.— замена головных станков в линии AriVislanda

ИТОГ — НЕКОТОРЫЕ БРЕНДЫ ОГРАНИЧИЛИ СВОЮ ДЕЯТЕЛЬНОСТЬ НА РЫНКЕ РФ!



8 800 1000 111
STANKI.RU



ЭКСКЛЮЗИВНЫЙ
ПОСТАВЩИК



ЛЕСОПИЛЬНОЕ ОБОРУДОВАНИЕ **KRAFTER** В ЦИФРАХ К 2024 ГОДУ:

НЕСКОЛЬКО ОБЪЕКТОВ, ГДЕ
БЫЛО ЗАМЕНЕНО ИМПОРТНОЕ
ОБОРУДОВАНИЕ НА **KRAFTER**

(ЧЕРНИГОВ, ЗАМЕНА СТАНКА
DBS MS MASCHINENBAU)





8 800 1000 111
STANKI.RU



ЭКСКЛЮЗИВНЫЙ
ПОСТАВЩИК



ЛЕСОПИЛЬНОЕ ОБОРУДОВАНИЕ **KRAFTER** В ЦИФРАХ К 2024 ГОДУ:

НЕСКОЛЬКО ОБЪЕКТОВ,
ГДЕ БЫЛО ЗАМЕНЕНО
ИМПОРТНОЕ
ОБОРУДОВАНИЕ НА
KRAFTER

(РЯЗАНЬ, ЗАМЕНА А.COSTA)





8 800 1000 111
STANKI.RU



ЭКСКЛЮЗИВНЫЙ
ПОСТАВЩИК

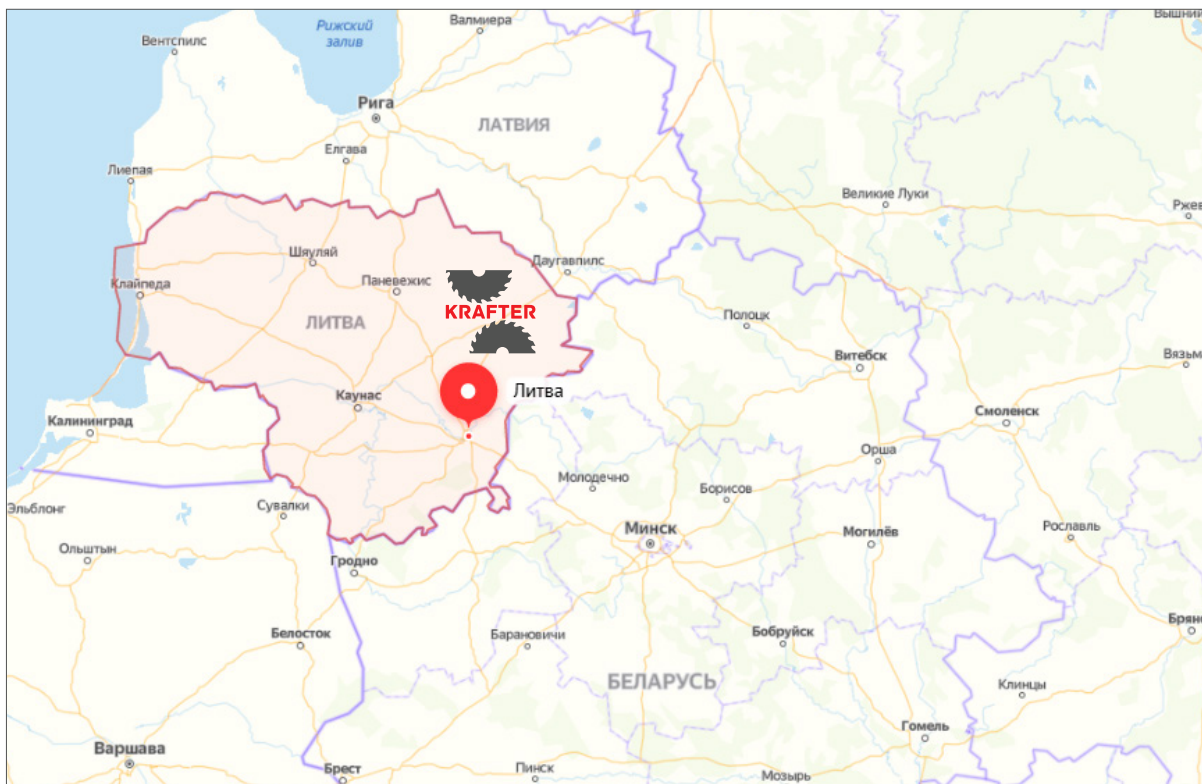

ЛЕСОПИЛЬНОЕ ОБОРУДОВАНИЕ **KRAFTER** В ЦИФРАХ К 2024 ГОДУ:

ПЕРВАЯ ПОСТАВКА В ЕВРОСОЮЗ (ЛИТВА)





8 800 1000 111
STANKI.RU



ЭКСКЛЮЗИВНЫЙ
ПОСТАВЩИК

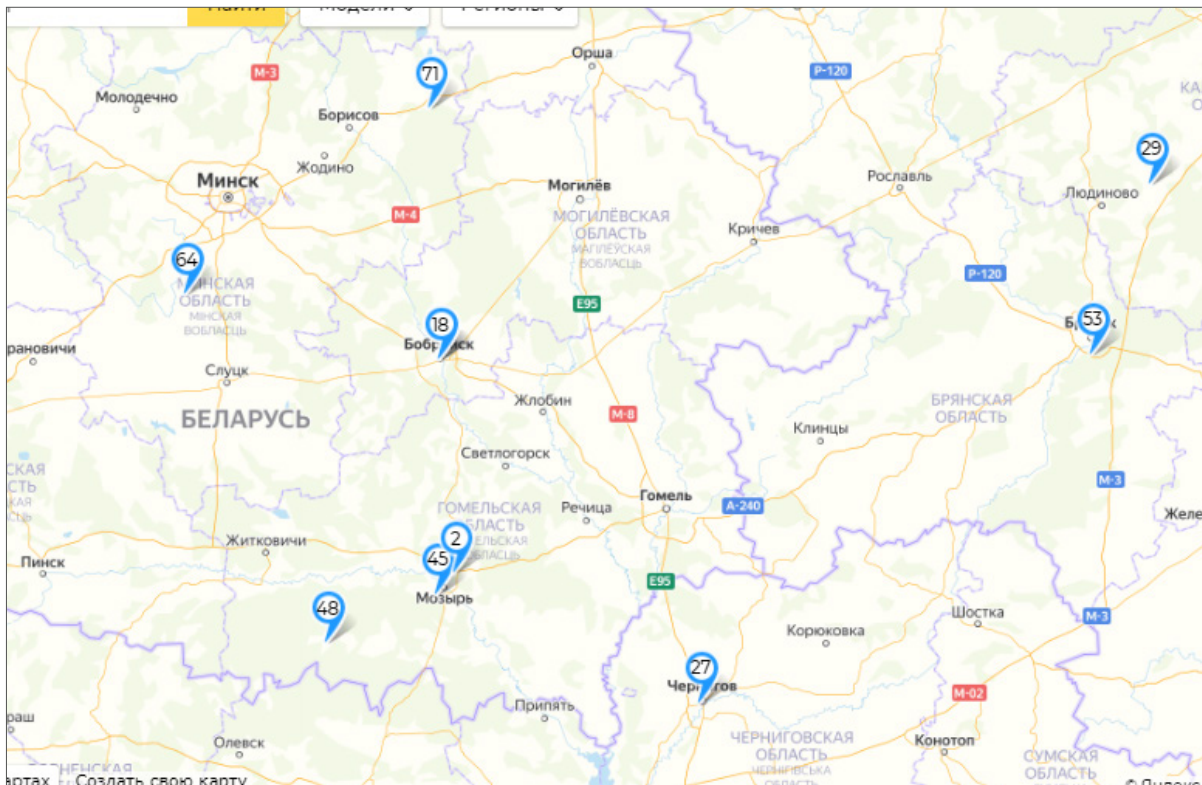

ЛЕСОПИЛЬНОЕ ОБОРУДОВАНИЕ **KRAFTER** В ЦИФРАХ К 2024 ГОДУ:

6 ОБЪЕКТОВ В РБ +
1 ОБЪЕКТ В УКРАИНЕ





8 800 1000 111
STANKI.RU



ЭКСКЛЮЗИВНЫЙ
ПОСТАВЩИК



ЛЕСОПИЛЬНОЕ ОБОРУДОВАНИЕ **KRAFTER** В ЦИФРАХ К 2024 ГОДУ:

15 СЕРВИС-ИНЖЕНЕРОВ
В МОСКВЕ И РЕГИОНАХ.

ОБОСОБЛЕННАЯ СЛУЖБА
СЕРВИСА «**KRAFTER-СЕРВИС**»
ТОЛЬКО ДЛЯ ЛЕСОПИЛЬНЫХ
ЛИНИЙ





8 800 1000 111
STANKI.RU



ЭКСКЛЮЗИВНЫЙ
ПОСТАВЩИК



ЛЕСОПИЛЬНОЕ
ОБОРУДОВАНИЕ
KRAFTER В ЦИФРАХ
К 2024 ГОДУ:

БОЛЕЕ **1500**
НОВЫХ РАБОЧИХ
МЕСТ





8 800 1000 111
STANKI.RU



ЭКСКЛЮЗИВНЫЙ
ПОСТАВЩИК



ЛЕСОПИЛЬНОЕ
ОБОРУДОВАНИЕ
KRAFTER
К 2024 ГОДУ:

ЕДИНЫЙ ЦЕНТР
УПРАВЛЕНИЯ
ЛИНИЕЙ





8 800 1000 111
STANKI.RU



ЭКСКЛЮЗИВНЫЙ
ПОСТАВЩИК



ЛЕСОПИЛЬНОЕ
ОБОРУДОВАНИЕ
KRAFTER
К 2024 ГОДУ:

АВТОМАТИЗИРОВАННЫЕ
ЛИНИИ СОРТИРОВКИ
СЫРОЙ И СУХОЙ ДОСКИ





8 800 1000 111
STANKI.RU



ЭКСКЛЮЗИВНЫЙ
ПОСТАВЩИК



ЛЕСОПИЛЬНОЕ
ОБОРУДОВАНИЕ
KRAFTER
К 2024 ГОДУ:

АВТОМАТИЗИРОВАННЫЕ
ПАКЕТОФОРМИРУЮЩИЕ
МАШИНЫ





8 800 1000 111
STANKI.RU



ЭКСКЛЮЗИВНЫЙ
ПОСТАВЩИК

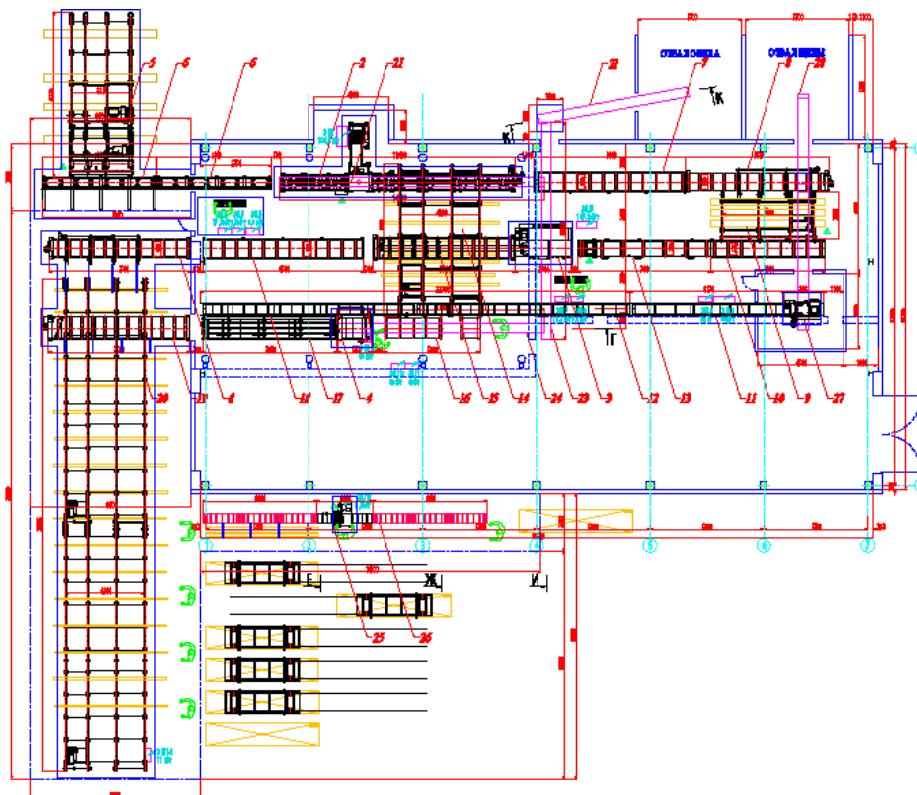
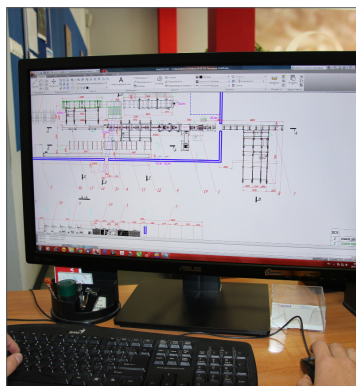

**ЛЕСОПИЛЬНОЕ
ОБОРУДОВАНИЕ
KRAFTER
К 2024 ГОДУ:**

**СОБСТВЕННАЯ СЛУЖБА
ПРОЕКТИРОВАНИЯ
ЛЕСОПИЛЬНЫХ
ЗАВОДОВ**





8 800 1000 111
STANKI.RU



ЭКСКЛЮЗИВНЫЙ
ПОСТАВЩИК

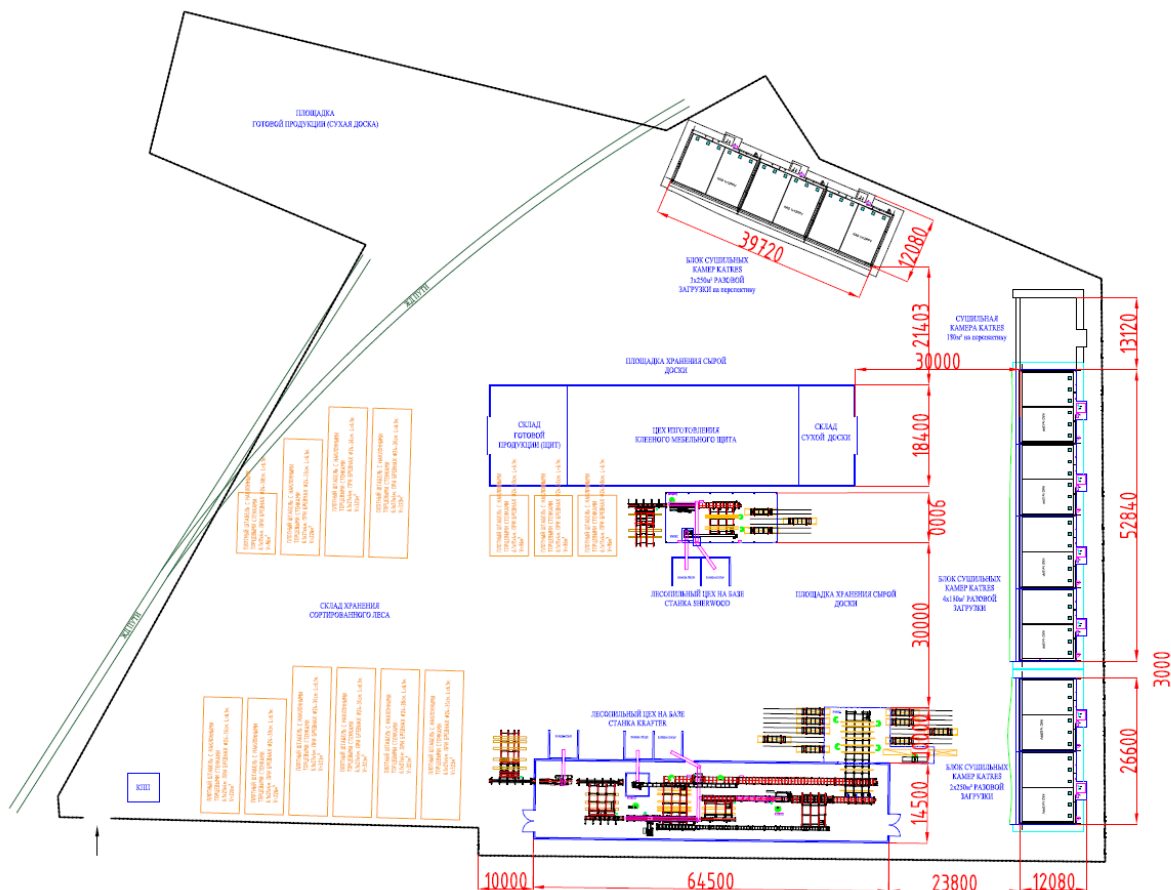

ЛЕСОПИЛЬНОЕ ОБОРУДОВАНИЕ **KRAFTER** К 2024 ГОДУ:

**ИНДИВИДУАЛЬНОЕ
ПРОЕКТИРОВАНИЕ КАЖДОГО
ОБЪЕКТА В Т.Ч. ГЕН-ПЛАН**
(БЕСПЛАТНЫЙ ВЫЕЗД
И ИНДИВИДУАЛЬНАЯ
СХЕМА ПРОИЗВОДСТВА
С УЧЕТОМ ОСОБЕННОСТЕЙ
ПРОИЗВОДСТВЕННОЙ ПЛОЩАДКИ
И ЛОГИСТИКИ)





8 800 1000 111
STANKI.RU



ЭКСКЛЮЗИВНЫЙ
ПОСТАВЩИК

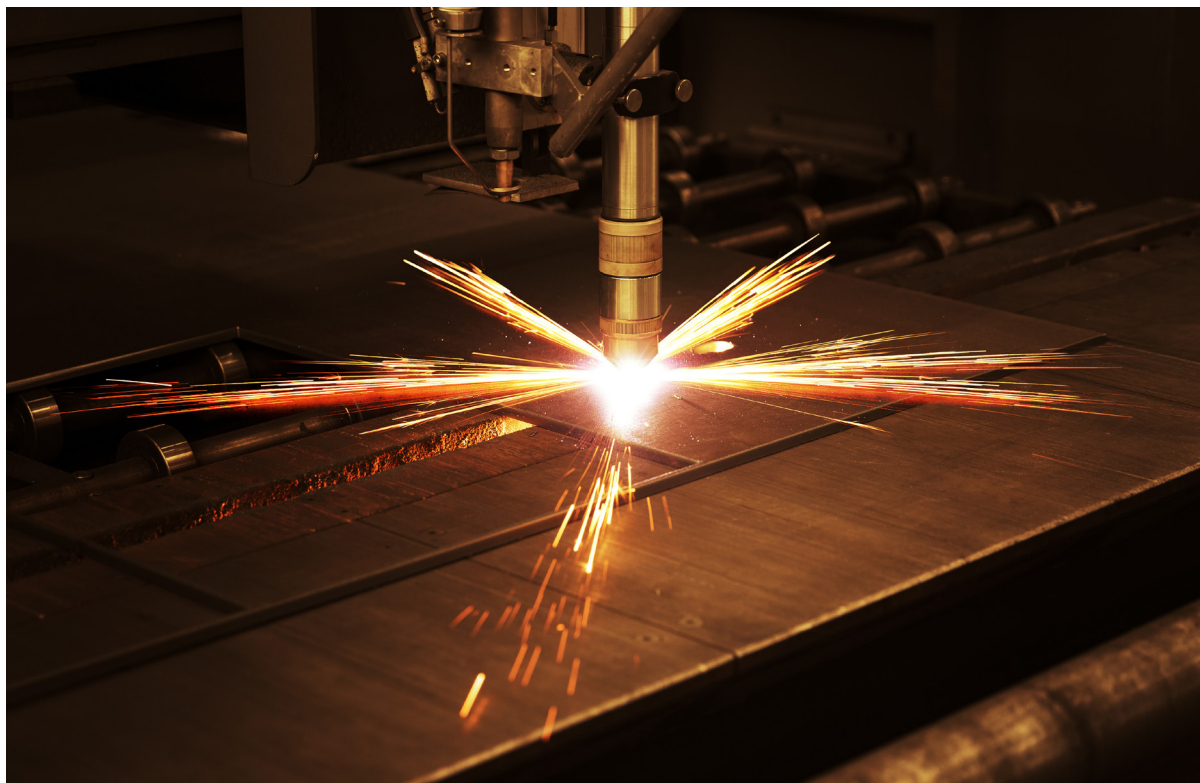

ЛЕСОПИЛЬНОЕ ОБОРУДОВАНИЕ **KRAFTER**

СОВРЕМЕННОЕ И ПЕРЕДОВОЕ
МЕТАЛЛООБРАБАТЫВАЮЩЕЕ
ОСНАЩЕНИЕ





8 800 1000 111
STANKI.RU



ЭКСКЛЮЗИВНЫЙ
ПОСТАВЩИК

ЛЕСОПИЛЬНОЕ ОБОРУДОВАНИЕ **KRAFTER**: ТОЛЬКО НАДЕЖНЫЕ ИМПОРТНЫЕ КОМПЛЕКТУЮЩИЕ



Электрика — **Schneider Electric** (Германия)



Моторредукторы — **INNOVARI** (Италия)



Пневматика — **Camozzi** (Италия) и **SMC** (Япония)



Подшипники — **SKF** (Швеция) и **KOYO** (Япония)



Двигатели — **SMD** (Швеция)



8 800 1000 111
STANKI.RU



ЭКСКЛЮЗИВНЫЙ
ПОСТАВЩИК



ЛЕСОПИЛЬНОЕ ОБОРУДОВАНИЕ **KRAFTER** К 2024 ГОДУ:

ПРОЕКТИРОВАНИЕ И ПОСТАВКА ПРОИЗВОДСТВЕННЫХ ЦЕХОВ

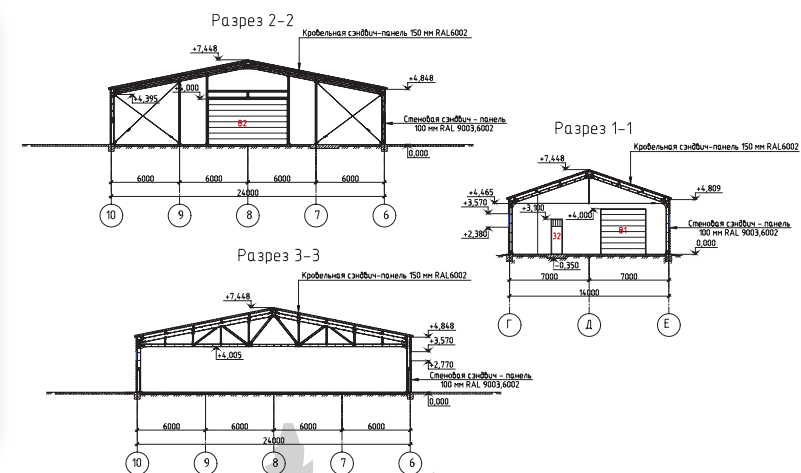



8 800 1000 111
STANKI.RU



ЭКСКЛЮЗИВНЫЙ
ПОСТАВЩИК



**ЛЕСОПИЛЬНОЕ
ОБОРУДОВАНИЕ
KRAFTER
К 2024 ГОДУ:**

**ПРОЕКТИРОВАНИЕ
И ПОСТАВКА
ПРОИЗВОДСТВЕННЫХ
ЦЕХОВ**





8 800 1000 111
STANKI.RU



ЭКСКЛЮЗИВНЫЙ
ПОСТАВЩИК

ГОЛОВНОЕ ОБОРУДОВАНИЕ ЛЕСОПИЛЬНОЙ ЛИНИИ **KRAFTER**





8 800 1000 111
STANKI.RU



ЭКСКЛЮЗИВНЫЙ
ПОСТАВЩИК

СТАНОК ОКОРОЧНЫЙ «KRAFTER RD-600»



подробная
информация
об этом станке



СХЕМА
ОБРАБОТКИ



ХАРАКТЕРИСТИКИ

Диаметр бревна — до **600 мм**.
Ротор — **6-ти ножевой**.
Скорость подачи — до **30 м/мин**.
Масса — **10 100 кг**.

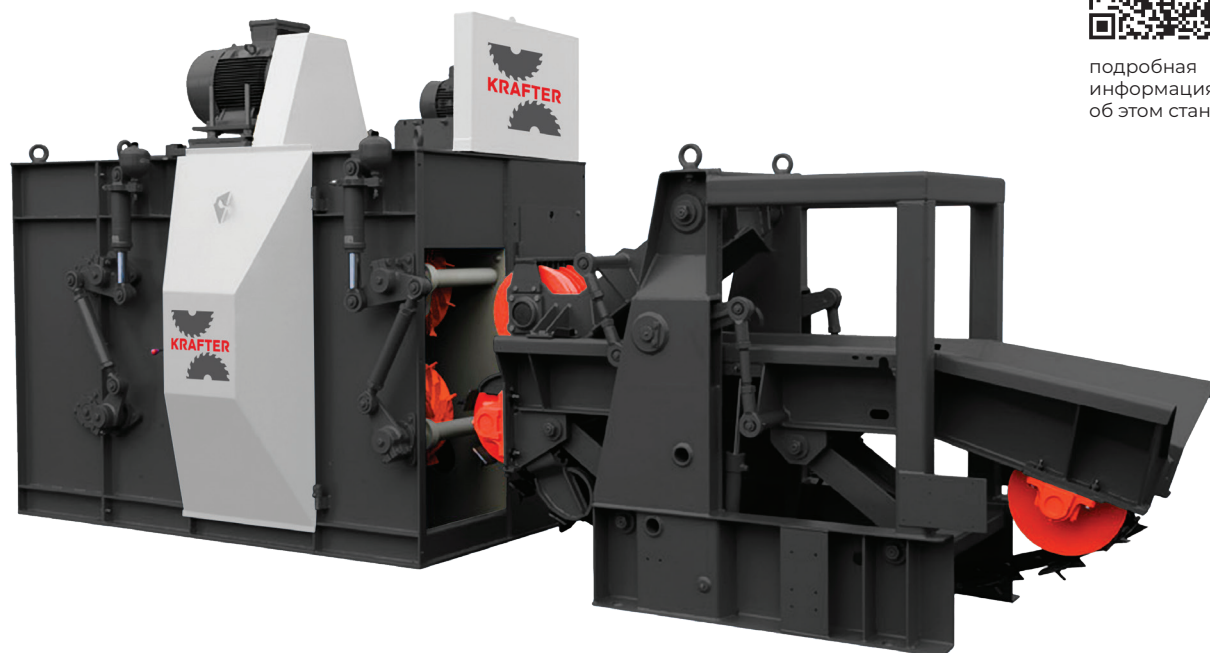

**Усиленная конструкция
для работы на улице
в минусовую темп.**



Станок **KRAFTER RD-600** специально разработан для эксплуатации в экстремальных российских условиях.



8 800 1000 111
STANKI.RU



ЭКСКЛЮЗИВНЫЙ
ПОСТАВЩИК

ФРЕЗЕРНО-БРУСУЮЩИЙ СТАНОК «KRAFTER CANTER 750»



подробная
информация
об этом станке

ХАРАКТЕРИСТИКИ

Диаметр бревна, мм — **120-460**

Диаметр фрезы, мм — **750**

Количество ножей на одной
фрезе, шт. — **4**

Диаметр пилы, мм — **500**

Скорость подачи, м/мин — **0-40**

Толщина получаемого бруса,
мм — **90-500**

Толщина снимаемого слоя, мм
(макс) — **140**

Мощность, кВт — **2×75**

Масса, кг — **7000**

СХЕМЫ
ОБРАБОТКИ

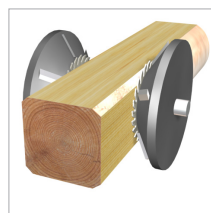
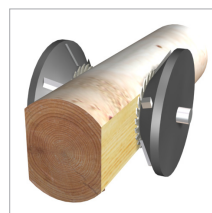

Станок **KRAFTER Canter 750** специально разработан для эксплуатации в экстремальных российских условиях.



8 800 1000 111
STANKI.RU



ЭКСКЛЮЗИВНЫЙ
ПОСТАВЩИК

СТАНОК БРУСОВАЛЬНЫЙ С ГУСЕНИЧНОЙ ПОДАЧЕЙ «KRAFTER 2.0»

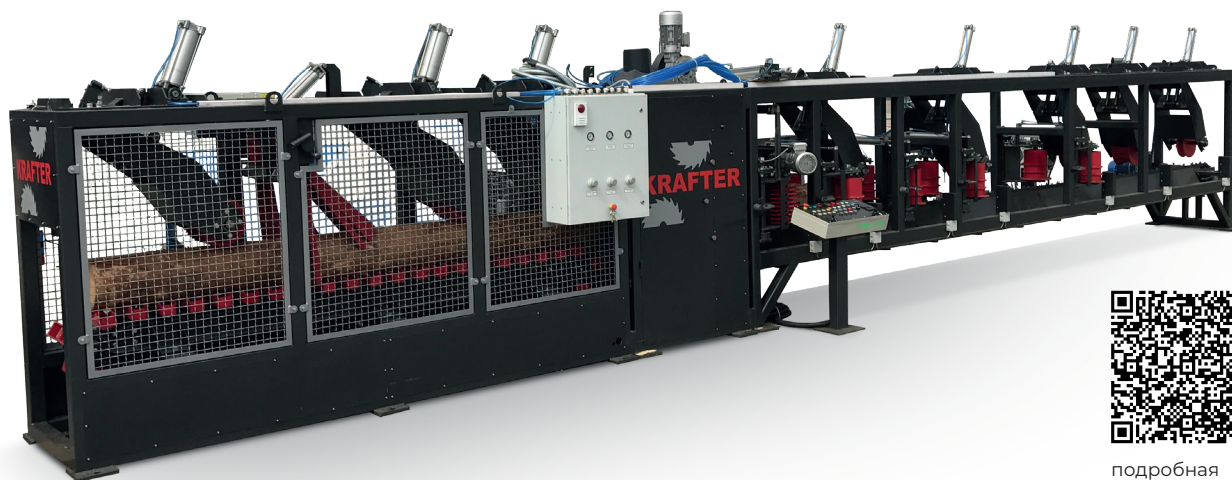

подробная
информация
об этом станке

ХАРАКТЕРИСТИКИ

Двухвальная система пиления — более тонкий пропил по сравнению с одновальными станками.

Надежная фиксация бревна пневматическими прижимами + гусеничная подача.

Обработка бревен диаметром 140–460 мм и длиной от 2 м (при специальной механизации) до 6,5 метров.

Встроенный брусоотделитель.

Скорость подачи — **до 40 м/мин.**

Масса — **11 000 кг.**

СХЕМЫ
ОБРАБОТКИ

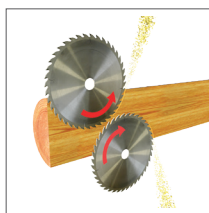
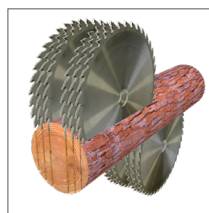

Станок **KRAFTER 2.0** специально разработан для эксплуатации в экстремальных российских условиях.



8 800 1000 111
STANKI.RU



ЭКСКЛЮЗИВНЫЙ
ПОСТАВЩИК

СТАНОК МНОГОПИЛЬНЫЙ «KRAFTER M / DOUBLE»



подробная
информация
об этом станке

ХАРАКТЕРИСТИКИ

Двухвальная система пиления — более тонкий пропилен по сравнению с одновальными станками.

Высота распиловки до 260 мм.

Надежная подача заготовки
2 верхними + 6 нижними
рифлеными рьябухами.

Жесткие пильные валы
Ø=75-90 мм.

Массивная станина.

Скорость подачи — **до 40 м/мин.**

Масса — **5000 кг.**

СХЕМА
ОБРАБОТКИ

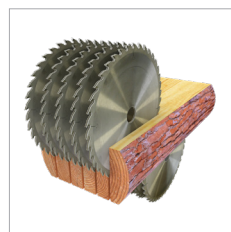

Станок **KRAFTER M/DOUBLE** специально разработан для эксплуатации в экстремальных российских условиях.



8 800 1000 111
STANKI.RU



ЭКСКЛЮЗИВНЫЙ
ПОСТАВЩИК

СТАНОК МНОГОПИЛЬНЫЙ «KRAFTER M»



подробная
информация
об этом станке

ХАРАКТЕРИСТИКИ

Одновальная система пиления.

Высота распиловки до 210 мм.

Надежная подача заготовки

2 верхними + 6 нижними
рифлеными рябухами.

**Жесткий пыльные вал
Ø=75-80 мм.**

Массивная станина.

Скорость подачи — до 30 м/мин.

Масса — 4500 кг.

СХЕМЫ
ОБРАБОТКИ

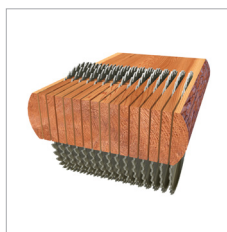
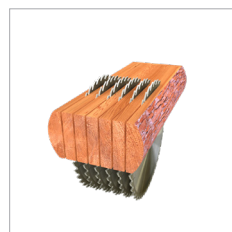

Станок **KRAFTER M** специально разработан для эксплуатации в экстремальных российских условиях.



8 800 1000 111
STANKI.RU



ЭКСКЛЮЗИВНЫЙ
ПОСТАВЩИК

СТАНОК КРОМКООБРЕЗНОЙ «KRAFTER E/SPEED»

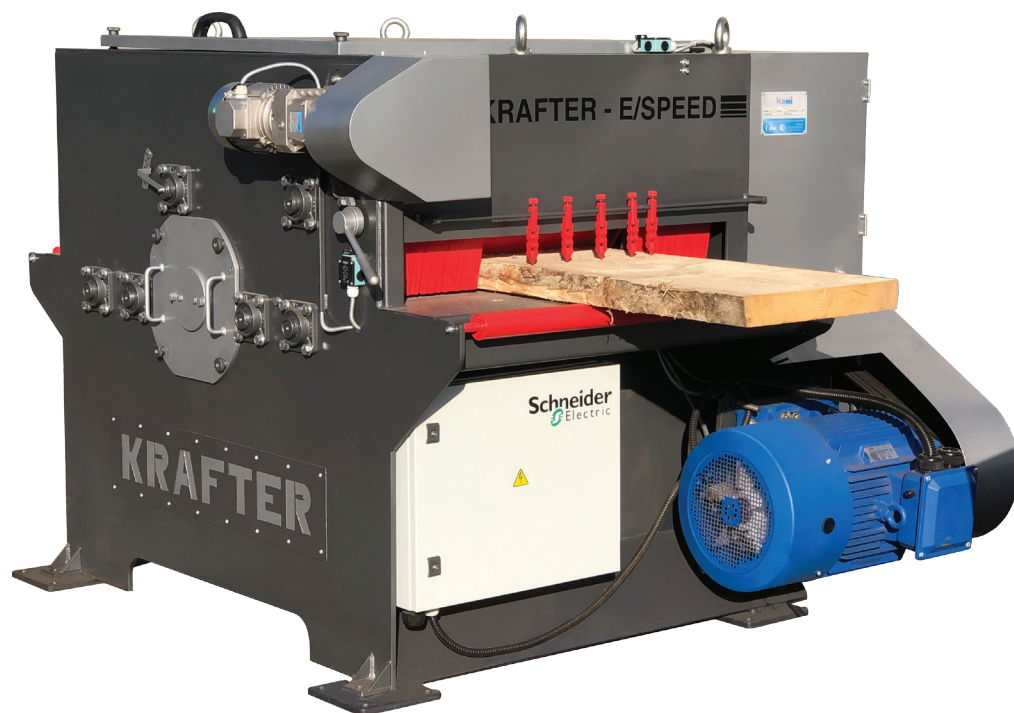

подробная
информация
об этом станке

ХАРАКТЕРИСТИКИ

Скорость подачи до 80 м/мин
(до 13 досок в минуту).

Широкий пильный вал
до 1000 мм.

Надежная подача заготовки
4 нижними + 2 верхними
рябухами увеличенного
диаметра — 32 см.

Толщина заготовки — до 110 мм.

Масса — 2000 кг.

СХЕМА
ОБРАБОТКИ



Станок **KRAFTER E/SPEED** специально разработан для эксплуатации в экстремальных российских условиях.



8 800 1000 111
STANKI.RU



ЭКСКЛЮЗИВНЫЙ
ПОСТАВЩИК

РУБИТЕЛЬНАЯ МАШИНА БАРАБАННОГО ТИПА

«KRAFTER RS-550»

подробная
информация
об этом станке



ХАРАКТЕРИСТИКИ

Размеры приемного окна
500×200 мм.

Система защиты «NO STRESS»,
работает в автоматическом
режиме и замедляет подачу
при возникновении повышенной
нагрузки на двигатель.

Производительность
до 20 м³/час (по щепе).

СХЕМА
ОБРАБОТКИ

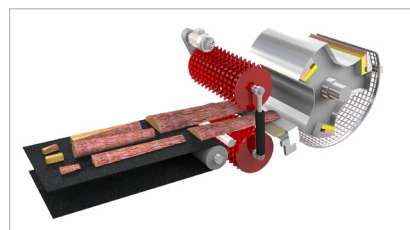

Станок **KRAFTER RS-550** специально
разработан для эксплуатации
в экстремальных российских условиях.



8 800 1000 111
STANKI.RU



ЭКСКЛЮЗИВНЫЙ
ПОСТАВЩИК

РУБИТЕЛЬНАЯ МАШИНА БАРАБАННОГО ТИПА «KRAFTER RS-650 HEAVY»

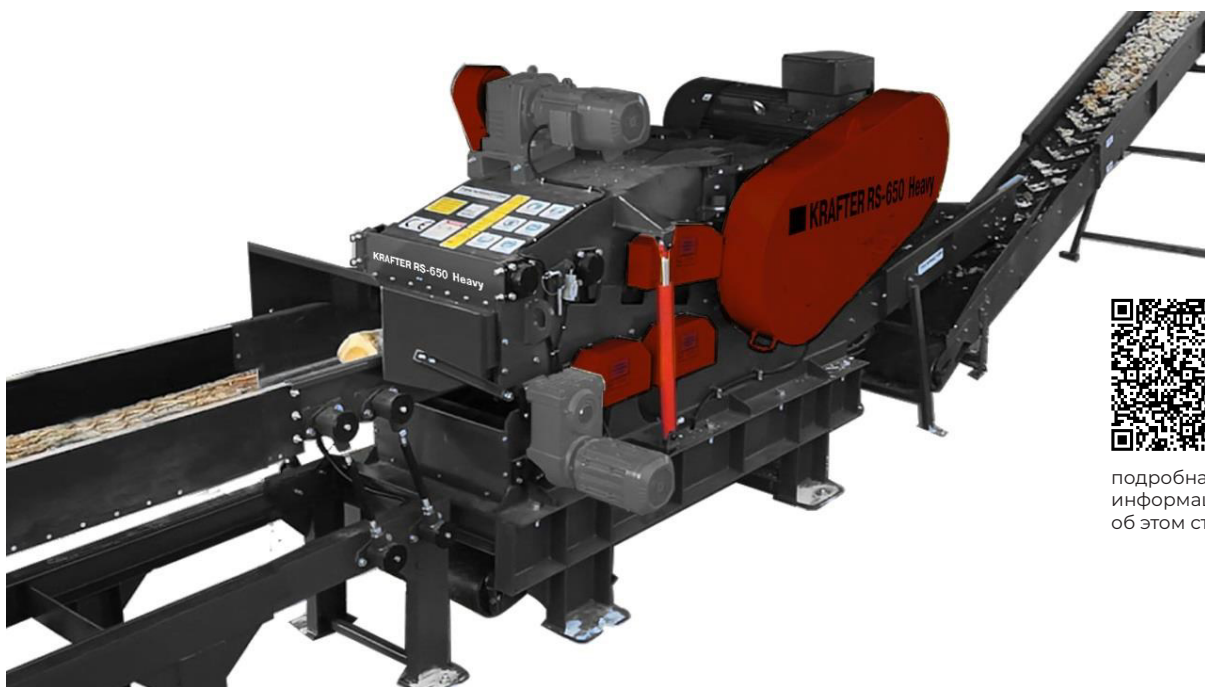

подробная
информация
об этом станке

ХАРАКТЕРИСТИКИ

Размеры приемного окна
650×250 мм.

Система защиты «NO STRESS»,
работает в автоматическом
режиме и замедляет подачу
при возникновении повышенной
нагрузки на двигатель.

Производительность
до 40 м³/час (по щепе).

СХЕМА
ОБРАБОТКИ

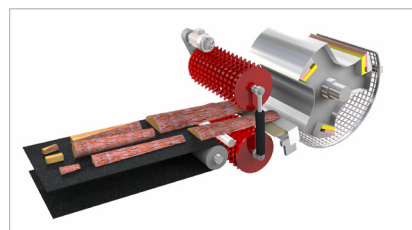

Станок **KRAFTER RS-650 HEAVY**
специально разработан для эксплуатации
в экстремальных российских условиях.



8 800 1000 111
STANKI.RU



ЭКСКЛЮЗИВНЫЙ
ПОСТАВЩИК

ТОРЦОВОЧНЫЙ СТАНОК ПРОХОДНОГО ТИПА «KRAFTER MCC»



подробная
информация
об этом станке

СХЕМА ОБРАБОТКИ

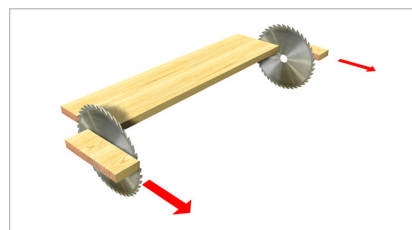

ХАРАКТЕРИСТИКИ

Длина заготовки — **800-6500 мм.**
Макс. толщина заготовки — **60 мм.**
Количество пил — **2-7 шт.**
Масса — **3000-4500 кг.**



Станок **KRAFTER MCC** специально разработан для эксплуатации в экстремальных российских условиях.



8 800 1000 111
STANKI.RU



ЭКСКЛЮЗИВНЫЙ
ПОСТАВЩИК

ОТЛИЧИТЕЛЬНЫЕ ОСОБЕННОСТИ ОБОРУДОВАНИЯ **KRAFTER**



СОВРЕМЕННОЕ ПРОИЗВОДСТВО

Завод изготовитель имеет огромный опыт в области станкостроения, опытных конструкторов и проектировщиков. А также большой парк современного металлообрабатывающего оборудования.

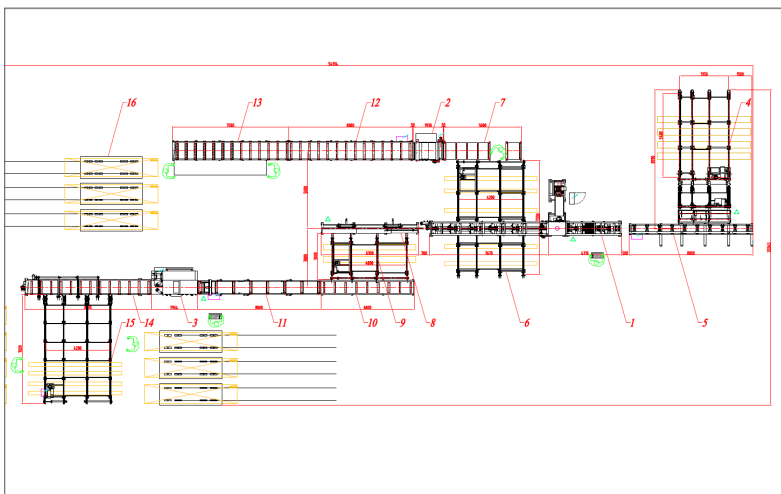

ИНДИВИДУАЛЬНОЕ ПРОЕКТИРОВАНИЕ

Каждая линия **KRAFTER** проектируется индивидуально под заказчика. При этом может быть использовано имеющиеся помещение со всеми внутренними особенностями — расположение балок, опор, ворот и т.п.).

В этом случае наши инженеры всегда выезжают на место установки и снимают все необходимые размеры, после чего разрабатывают оптимальный вариант расположения оборудования с учетом особенностей логистики всего предприятия.



8 800 1000 111
STANKI.RU



ЭКСКЛЮЗИВНЫЙ
ПОСТАВЩИК

ОТЛИЧИТЕЛЬНЫЕ ОСОБЕННОСТИ ОБОРУДОВАНИЯ **KRAFTER**



НЕ ТРЕБУЕТСЯ ПОДГОТОВКА СПЕЦИАЛЬНОГО ФУНДАМЕНТА

При проектировании каждой линии, мы стараемся снять с заказчика задачу по подготовки спец фундаментов, так как все станки и элементы механизации находятся на разных высотах. В этом случае мы предлагаем изготовить всю опорную металлоконструкцию, а от заказчика требуется подготовка только ровной бетонной площадки.



АВТОМАТИЗАЦИЯ

Линия **KRAFTER** может быть оснащена полным набором автоматизации и механизации, для того, чтобы сократить количество персонала к минимуму.

От автоматической загрузки бревен до выхода готовой доски.



8 800 1000 111
STANKI.RU



ЭКСКЛЮЗИВНЫЙ
ПОСТАВЩИК

ОТЛИЧИТЕЛЬНЫЕ ОСОБЕННОСТИ ОБОРУДОВАНИЯ **KRAFTER**



МОЩНАЯ И НАДЕЖНАЯ КОНСТРУКЦИЯ

В отличие от других производителей, при изготовлении лесопильной линии **KRAFTER** используется качественный мощный долговечный металлопрофиль (швеллер, двутавр и пр.). Профиль из которого изготавливаются головные станки и элементы механизации всегда используется нестандартный и имеет утолщенные стенки.

Так что все оборудование имеет большую массу, которая позволяет работать на больших скоростях подачи и использовать ресурс оборудования по максимуму.

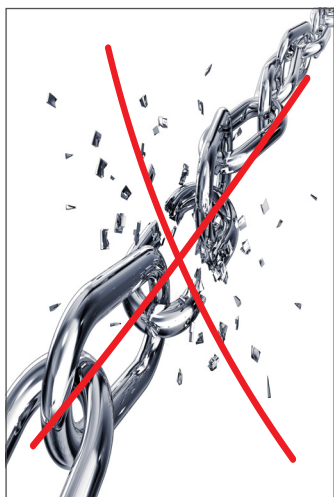

ИСПОЛЬЗОВАНИЕ ТЯГОВЫХ ЦЕПЕЙ

Во всех линиях **KRAFTER** на всех элементах механизации, предназначенных для перемещения бруса, бревен и досок используются только мощные пластинчатые тяговые цепи, рассчитанные на большие нагрузки.

Эти цепи имеют огромный запас прочности и не растягиваются и не рвутся, как, например, круглозвенные цепи, которые до сих пор используют многие производители лесопильного оборудования



8 800 1000 111
STANKI.RU



ЭКСКЛЮЗИВНЫЙ
ПОСТАВЩИК

ОТЛИЧИТЕЛЬНЫЕ ОСОБЕННОСТИ ОБОРУДОВАНИЯ **KRAFTER**



ШЕФ-МОНТАЖНЫЕ РАБОТЫ

От проектирования до запуска производства мы ведем полное сопровождение помогая на всех этапах строительство новых цехов (если они предусмотрены проектом).

После расстановки, подключения, настройки и наладки оборудования, в обязательно порядке идет практическое пиление под руководством наших опытных специалистов в течение, как минимум, 1 недели и распиловки не менее 500 м³ круглого леса.

Дополнительно проводится обучение по обслуживанию всего оборудования, а также по заточке и подготовке режущего инструмента.

Только после выполнения всех условий и подписания акта о выполненных шеф-монтажных работах, сервис-инженеры уезжают.





8 800 1000 111
STANKI.RU



ЭКСКЛЮЗИВНЫЙ
ПОСТАВЩИК

ФАКТЫ И ПРЕИМУЩЕСТВА ОБОРУДОВАНИЯ **KRAFTER**

1. Более **100** объектов по всей России и СНГ. (в т.ч. более **70** комплексных линий)
2. Производительность (по входу) стабильно-средняя. **150–250 м³** (некоторые пилят **500 м³ и более**).
3. Несколько объектов, которые заменили иностранные станки (WOFL, MS-Maschinenbau модели UBS и DBS, A. Costa, USTUNKARLI, ARI Vislanda) на **KRAFTER**.
4. Только импортные (**европейские и японские**) комплектующие и постоянная модернизация оборудования.
5. Срок изготовления — самый быстрый по сравнению с любыми конкурентами!
6. Индивидуальное проектирование каждого объекта — **бесплатно!**
7. Шеф-монтаж с подробным обучением после запуска и пилением оговоренного объема кргуляка.
8. Отдельная служба сервиса лесопильных линий **KRAFTER**. Наличие сервис-инженеров и склада с запчастями. Максимально оперативное реагирование по всем вопросам.
Не более 24 часов — на выезд специалистов!
9. Все необходимые запчасти всегда в наличии на складе.
Срок отгрузки 1 день!
10. Представительства от Минска до Хабаровска.



8 800 1000 111
STANKI.RU



ЭКСКЛЮЗИВНЫЙ
ПОСТАВЩИК

ОАО «ТЕРНЕЙЛЕС»





8 800 1000 111
STANKI.RU



ЭКСКЛЮЗИВНЫЙ
ПОСТАВЩИК

ООО «ИВАНОВСКАЯ ЛПК»





8 800 1000 111
STANKI.RU



ЭКСКЛЮЗИВНЫЙ
ПОСТАВЩИК

ООО «КИРОВСКИЙ ДОК»





8 800 1000 111
STANKI.RU



ЭКСКЛЮЗИВНЫЙ
ПОСТАВЩИК

ООО «НОРДТРАСТВУД»

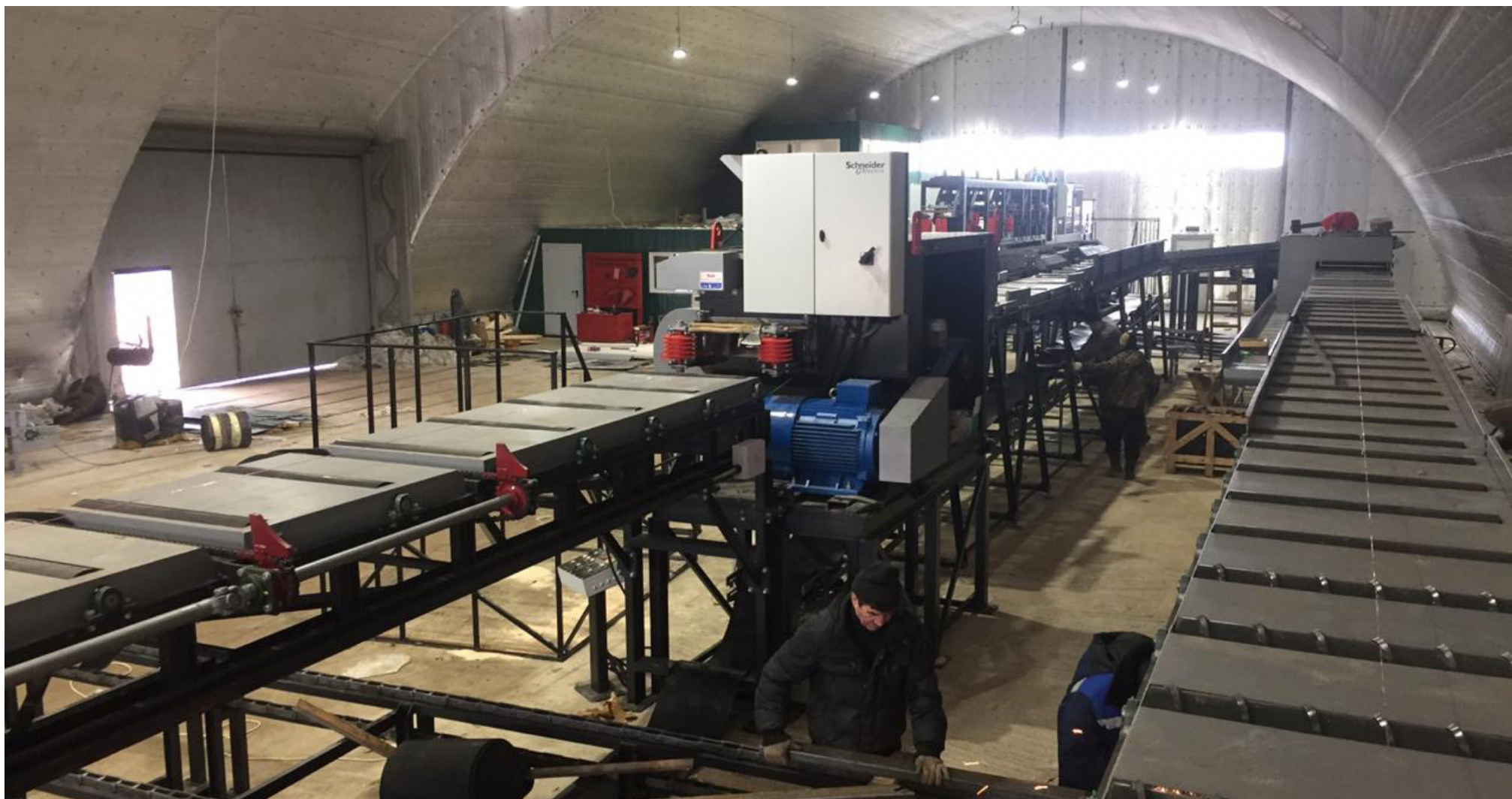



8 800 1000 111
STANKI.RU



ЭКСКЛЮЗИВНЫЙ
ПОСТАВЩИК

СПАСИБО ЗА ВНИМАНИЕ!

