



Производство вагон-домов  
и модульных зданий



**СТРОЙ  
ПРОЕКТ  
СЕРВИС**

Общество с ограниченной  
ответственностью



## О компании

Компания ООО «СтройПроектСервис» осуществляет строительную деятельность крупномасштабных проектов любого уровня сложности с 2007 года и имеет опыт работы в самых сложных и суровых климатических условиях.

С начала производственной деятельности мы начали производить под свои потребности различные строительные материалы и мобильные дома различных модификаций, и со временем становления и роста организации Мы максимально модернизировали наше производство по данному направлению.

Особое внимание предприятие уделяет качеству выпускаемой продукции и обслуживанию клиентов. Тщательный внутренний контроль на каждом этапе производственного процесса дает гарантию высокого качества продукции и соответствие отраслевым стандартам.

Персонал компании состоит из высококвалифицированных специалистов: конструкторов, проектировщиков, инженеров, монтажников. Благодаря слаженной работе нашего персонала, отточенной логистической системе и наличию складов под материалы для изготовления продукции наша компания готова выполнить любой, даже самый сложный заказ с нестандартной конструкцией.

Многолетний опыт работы в области строительства позволяет нам изготавливать мобильные здания (вагон-дома), соответствующие всем требованиям комфорта и функциональности.

ООО "СтройПроектСервис" с большим вниманием и ответственностью относится к требованиям своих заказчиков, создавая комфортные условия для временного проживания.

## Наши преимущества

### **Качество**

Наша продукция соответствует современным требованиям к мобильным зданиям в нефтегазодобывающей отрасли.

### **Надежность и долговечность**

На каждом этапе производственного процесса наша продукция проходит тщательный контроль.

### **Безопасность**

Производство осуществляется в соответствии с "Правилами безопасности в нефтяной и газовой промышленности".

### **Индивидуальность**

Проектный и конструкторский отдел разработают для вас схемы с учетом индивидуальных пожеланий по конструктиву, планировке и габаритам здания.

### **Лояльные цены**

Гибкая ценовая политика нашего предприятия предлагает выгодные условия и формы оплаты.

### **Гарантийное и сервисное обслуживание**

Заводская гарантия на продукцию завода составляет 12 месяцев.

**Наша цель - стать самым выгодным и надежным партнером для Заказчика и постоянно оставаться в этом качестве.**



## Конструкция вагон-домов

Конструкционные и технологические решения вагон-домов, применяемые в процессе изготовления, разработаны с учетом особенностей эксплуатации на Крайнем Севере и соответствуют всем требованиям безопасности и предусматривают комфортные условия проживания и труда.

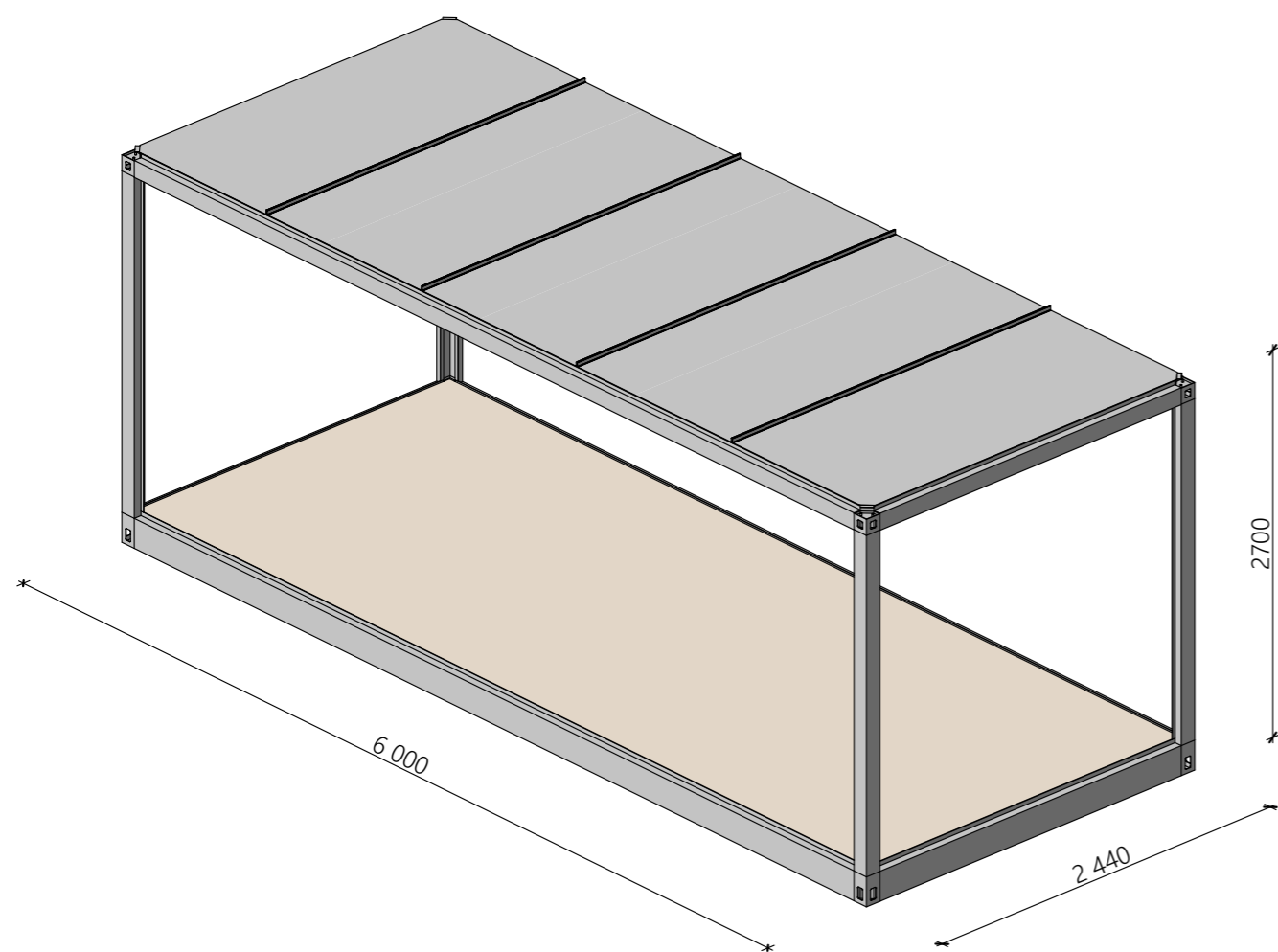

Особенностью вагон-домов нашего производства является цельносварной металлический каркас из транспаков, обеспечивающий устойчивость к многократным переездам по бездорожью, а также использование негорючего утеплителя высокой плотности с применением теплоизолирующих материалов для поддержания комфортной температуры внутри здания.

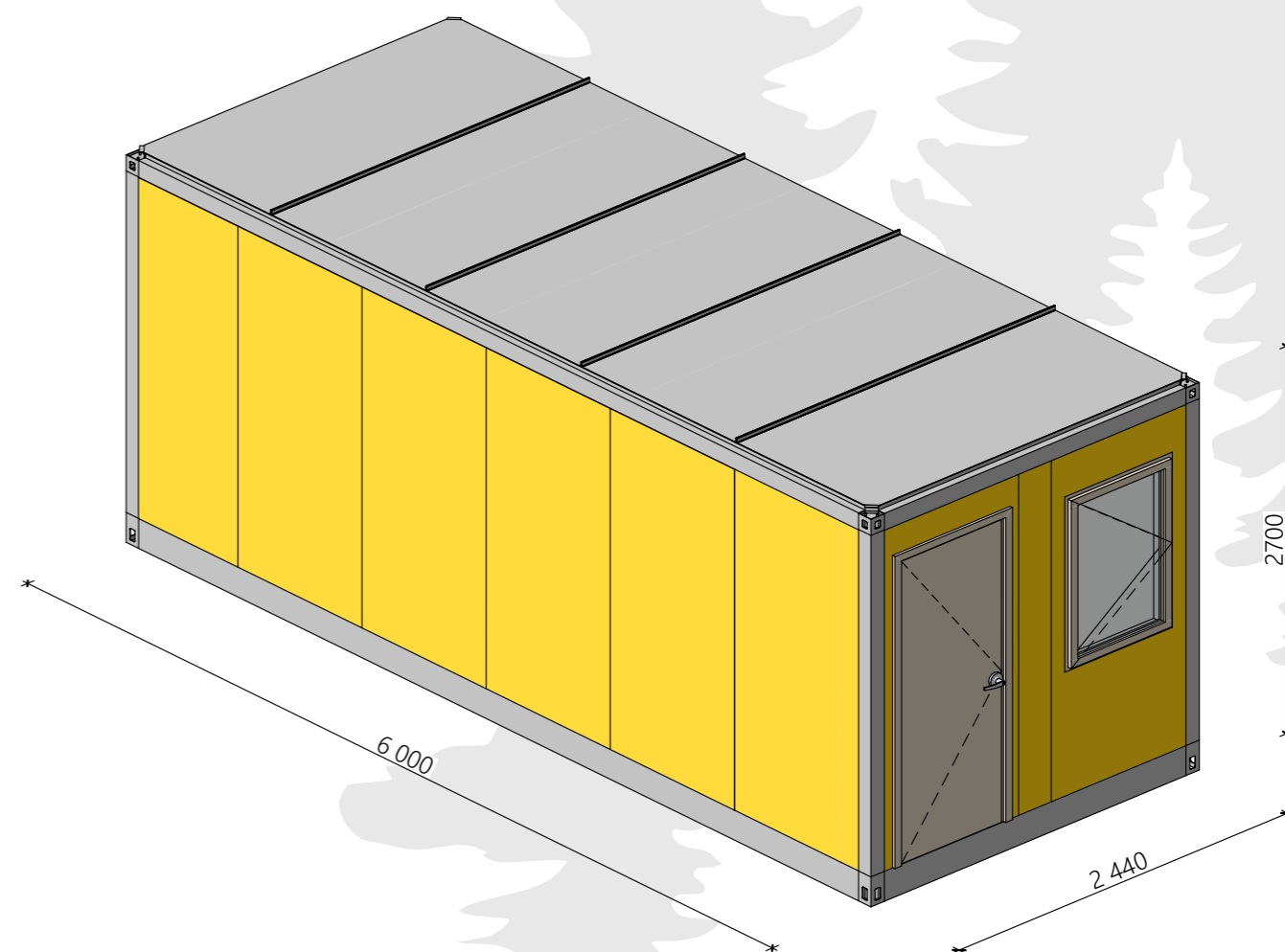

## Назначение вагон-домов

- жилые вагончики;
- вагон-дома для организации питания сотрудников: столовые, кухни, обеденные залы;
- передвижные здания санитарно-бытового назначения, такие как сауны, душевые, прачечные, санузлы;
- административные здания: офисы, культбудки, учебные залы;
- вагончики технического назначения: мастерские, электростанции, станции водоочистки и водоподготовки, лаборатории;
- вагон-дома медицинского назначения: медпункты.



## Тех. описание вагон-дома

**Каркас** - сварная рама, по периметру гнутый профиль сложной формы из листовой стали 3 мм. Крепление стоек к раме-болтовое, если того требует с последующей обваркой. Максимально допустимая равномерно распределенная нормативная нагрузка в связующем блок-модуле 300 кг/м<sup>2</sup>

### **Потолок**

Верхняя часть из оцинкованной рулонной стали толщиной 0,5 мм. Края завальцованы по периметру каркаса и соединены между собой двойным фальцевым замком.. - Утепление - минераловатный (рулонный, блочный), ПСБ 25 толщина утепления согласно ТЗ.

### **Полы**

Подшивка пола (днище) - оцинкованный лист толщиной 0,5 мм. - Утепление - минераловатный (рулонный, блочный), ПСБ 25 толщина утепления согласно ТЗ. Покрытие пола - Фанера 18 мм, OSB 21 мм, ЦСП 18 мм или индивидуальное согласно ТЗ.

### **Стойки**

Выполнены из листового холодно-гнутого профиля сложной формы толщиной 3,0 мм, сечением 100x100 мм .

### **Панели стен:**

3-х слойные герметичные, прессованные сэндвич панели. Соединение панелей выполняется через замковое соединение. Утеплитель - базальтовая каменная вата, ПСБ 25, ППУ- толщина утепления согласно ТЗ. Наружная отделка сэндвич панелей - оцинкованный металл с полимерным покрытием, Внутренняя отделка сэндвич панелей - оцинкованный окрашенный металл RAL, ЛДСП, OSB или любой другой материал согласно ТЗ.

### **Отопление**

Электроконвекторы, дровяные- пиролизные печи, водяное, система теплый пол.

### **Температура эксплуатации:**

Диапазон от - 60 до + 50

# Варианты планировки

## Жилой вагон-дом для проживания 2 (4)-х человек с кухней и санузлом

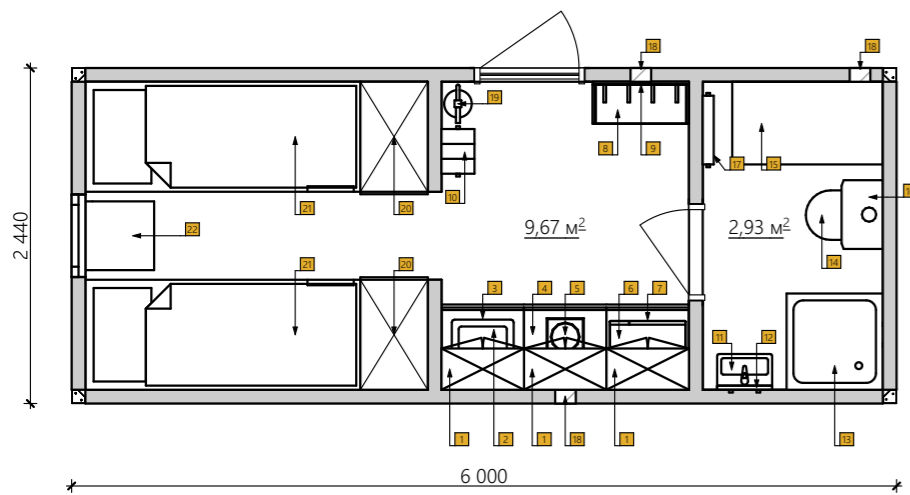

1. Шкаф навесной (Ш.600\*Г.300\*В.800)
2. Мойка (Ш.450\*Г.450)
3. Шкаф для мойки (Ш.600\*Г.600\*В.900)
4. Шкаф напольный (Ш.600\*Г.600\*В.900)
5. Плита двухкомфорочная
6. Микроволновая печь
7. Холодильник
8. Табурет с местом для обуви (Ш.700\*Г.300)
9. Вешала для одежды (Ш.700)
10. Масляный радиатор
11. Раковина (Ш.400\*Г.260)
12. Зеркало (Ш.400\*В.600)
13. Поддон для душа на стойке, карниз, штора (Ш.700\*Г.700)
14. Биотуалет
15. Бак. нерж. на подставке с обвязкой
16. Водонагреватель, накопитель
17. Электрообогреватель- стеновая панель 1,5 кВт с регулятором
18. Вентилятор канальный
19. Огнетушитель
20. Шкаф- пенал 4 полки, 2 дверцы (Ш.490\*Г.800)
21. Кровать двухъярусная (Ш.800\*Г.2000)
22. Стол приставной на ножке (Ш.500\*Г.500)

## Жилой вагон-дом для проживания 2 (4)-х человек с кухней

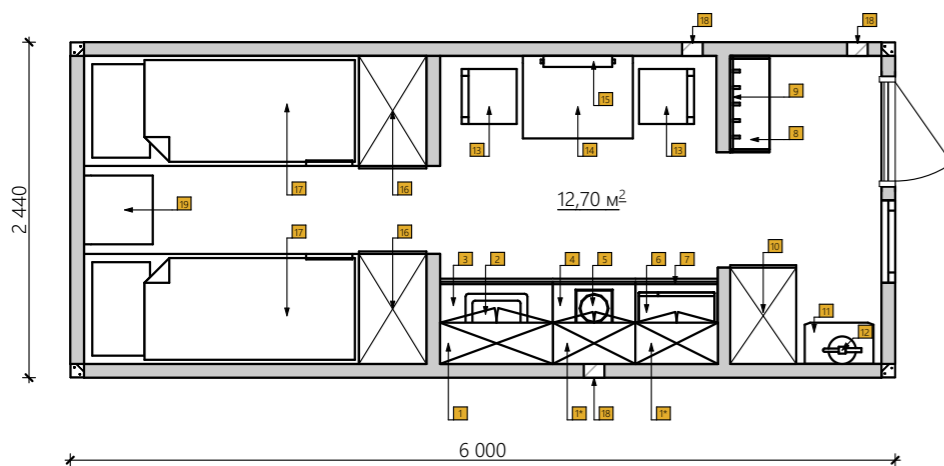

1. Шкаф навесной (Ш.820\*Г.300\*В.800)
- 1\*. Шкаф навесной (Ш.600\*Г.300\*В.800)
2. Мойка (Ш.450\*Г.450)
3. Шкаф для мойки (Ш.820\*Г.600\*В.900)
4. Шкаф напольный (Ш.600\*Г.600\*В.900)
5. Плита двухкомфорочная
6. Микроволновая печь
7. Холодильник
8. Табурет с местом для обуви (Ш.700\*Г.300)
9. Вешала для одежды (Ш.700)
10. Шкаф для верхней одежды (Ш.480\*Г.700\*В.2000)
11. Водонагреватель, накопитель
12. Огнетушитель
13. Стул (Ш.700\*Г.700)
14. Стол обеденный (Ш.800\*Г.600)
15. Электрообогреватель- стеновая панель 1,5 кВт с регулятором
16. Шкаф- пенал 4 полки, 2 дверцы (Ш.490\*Г.800)
17. Кровать двухъярусная (Ш.800\*Г.2000)
18. Вентилятор канальный
19. Стол приставной на ножке (Ш.500\*Г.500)

## Жилой вагон-дом для проживания 4 (8)-х человек

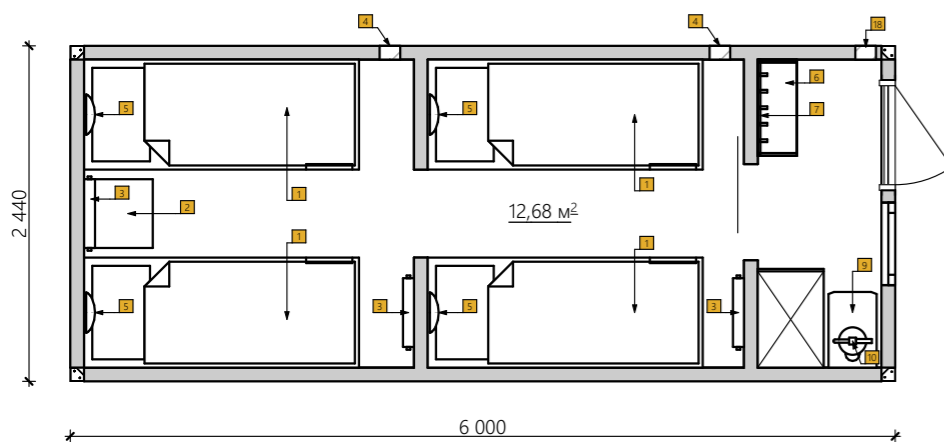

1. Кровать двухъярусная (Ш.800\*Г.2000)
2. Стол приставной на ножке (Ш.500\*Г.500)
3. Радиатор алюминиевый
4. Вентилятор канальный
5. Светильник индивидуальный на прищепке
6. Табурет с местом для обуви (Ш.700\*Г.300)
7. Вешала для одежды (Ш.700)
8. Шкаф для верхней одежды (Ш.480\*Г.700\*В.2000)
9. Котел отопительный
10. Огнетушитель



# Варианты планировки

## Вагон-дом офис на 4 рабочих места

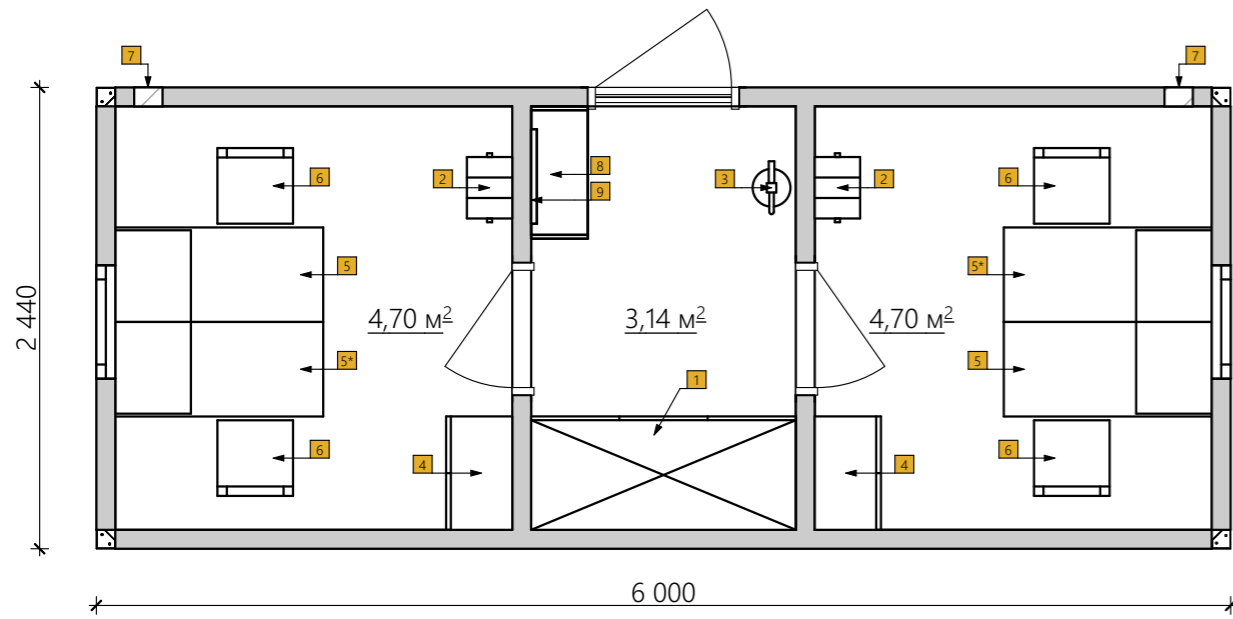

1. Шкаф гардеробный (Ш.1400\*Г.600\*В.2000)
2. Масляный радиатор
3. Огнетушитель
4. Шкаф офисный (Ш.600\*Г.350\*В.2000)
5. Стол с тумбой справа (Ш.1100\*Г.500\*В.750)
- 5\*. Стол с тумбой слева (Ш.1100\*Г.500\*В.750)
6. Стул
7. Вентилятор канальный
8. Обувница (Ш.700\*Г.300\*В.450)
9. Зеркало (Ш.500\*Г.30\*В.1100)



## Вагон-дом для совещаний

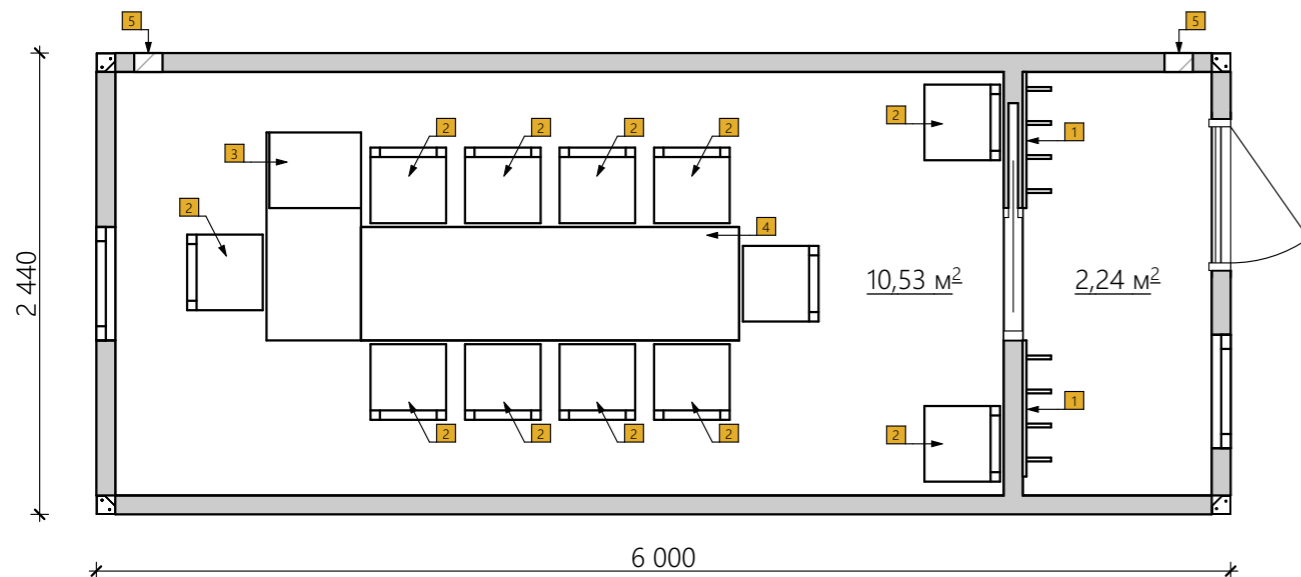

1. Вешала для одежды (Ш.720)
2. Стул
3. Стол с тумбой слева (Ш.1100\*Г.500)
4. Стол (Ш.2000\*Г.600)
5. Вентилятор канальный



# Вагон-дом столовая на 25 посадочных мест

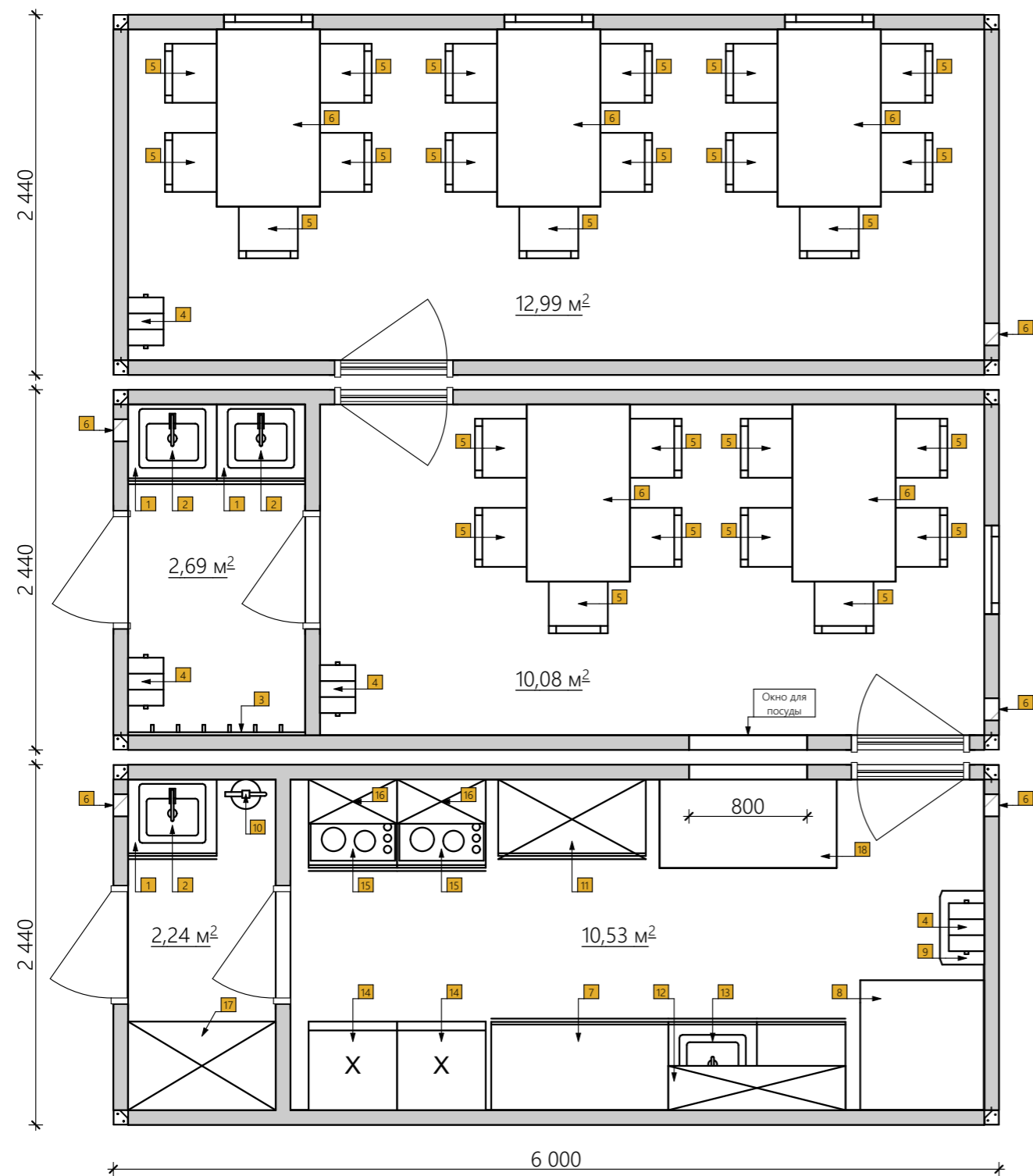

1. Шкаф для мойки (Ш.600\*Г.600)
2. Умывальник (Ш.450\*Г.400)
3. Вешала для одежды (Ш.1200)
4. Масляный радиатор
5. Стул
6. Стол (Ш.1200\*Г.700)
7. Стол разделочный холодный (Ш.1200\*Г.600)
8. Бак. нерж. на подставке с обвязкой
9. Водонагреватель, накопитель
10. Огнетушитель
11. Шкаф-стеллаж (Ш.1000\*Г.500)
12. Сушилка для посуды
13. Мойка (Ш.1200\*Г.600)
14. Холодильник (Ш.600\*Г.600)
15. Плита электрическая (Ш.600\*Г.600)
16. Вытяжка
17. Шкаф гардеробный (Ш.1000\*Г.600)
18. Стол (Ш.1200\*Г.600)



## Вагон-дом душевая

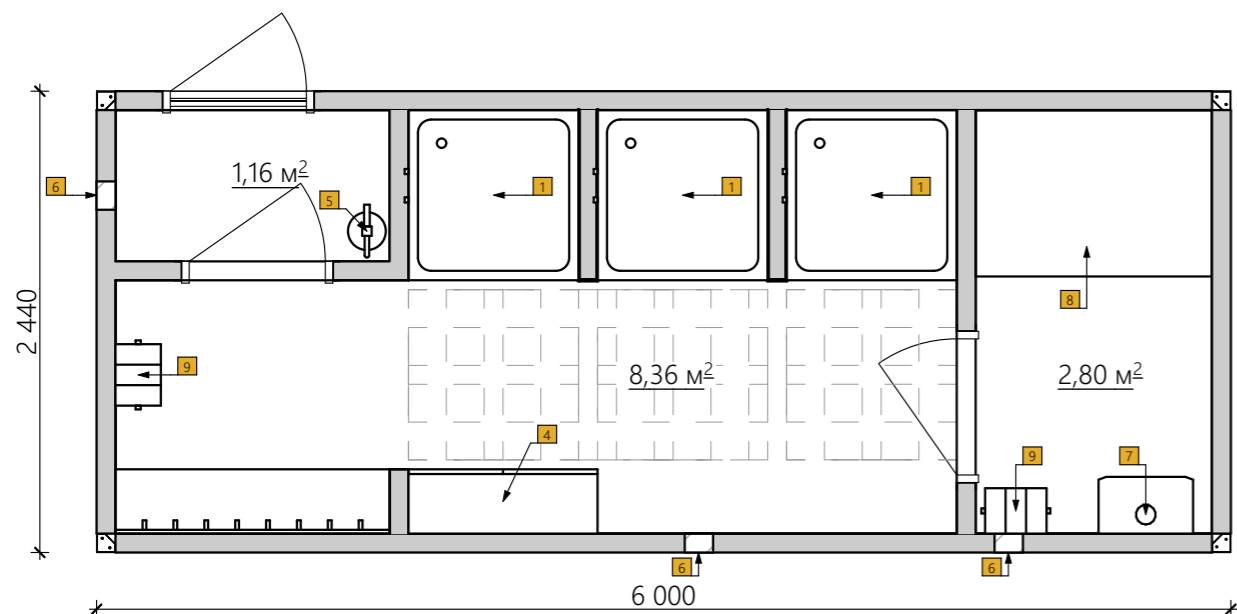

1. Поддон для душа на стойке, карниз, штора
2. Банкетка (Ш.1450\*Г.340)
3. Вешала (Ш.1450)
4. Шкафы индивидуальные (Ш.1000\*Г.340)
5. Огнетушитель
6. Вентилятор канальный
7. Водонагреватель, накопитель
8. Бак. нерж. на подставке с обвязкой
9. Масляный радиатор

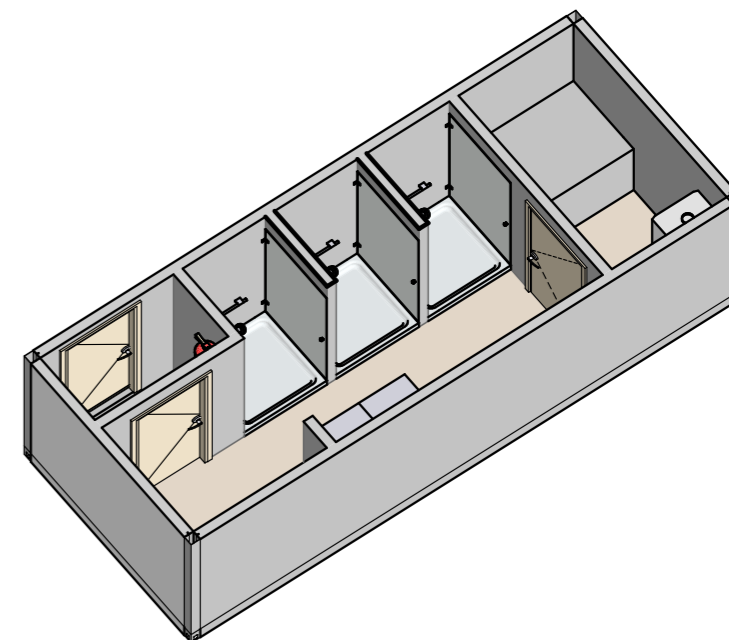

## Вагон-дом санузел

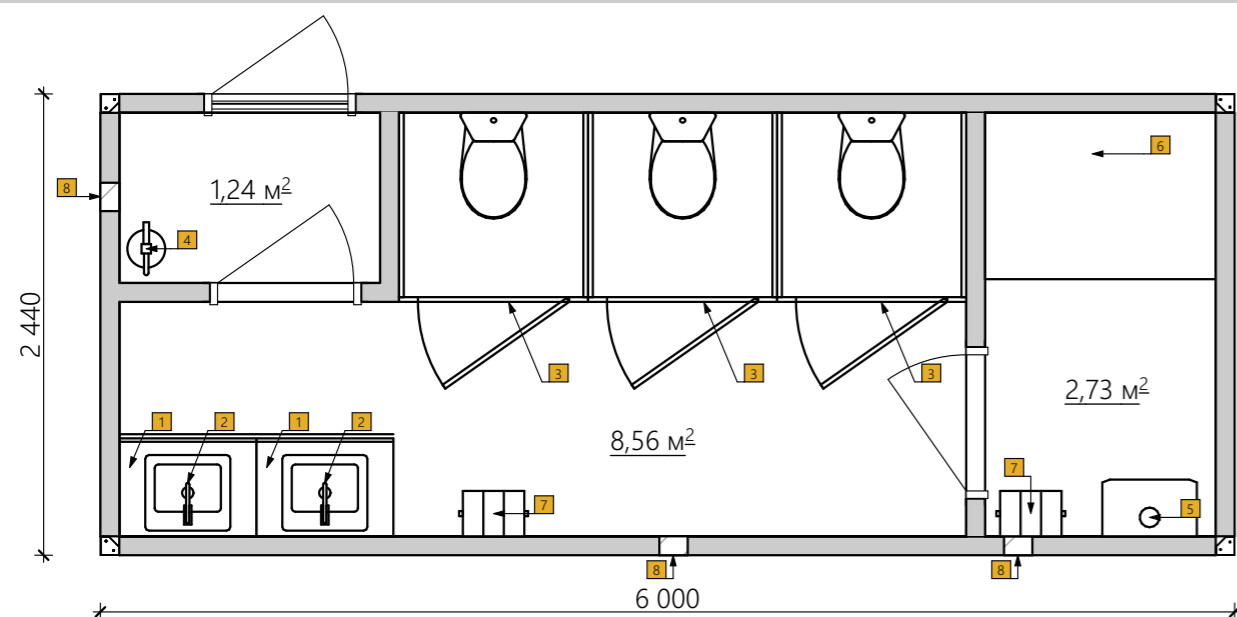

1. Шкаф для мойки (Ш.725\*Г.500)
2. Умывальник (Ш.450\*Г.400)
3. Кабинка сантехническая (Ш.1000\*Г.1000)
4. Огнетушитель
5. Водонагреватель, накопитель
6. Бак. нерж. на подставке с обвязкой
7. Масляный радиатор
8. Вентилятор канальный

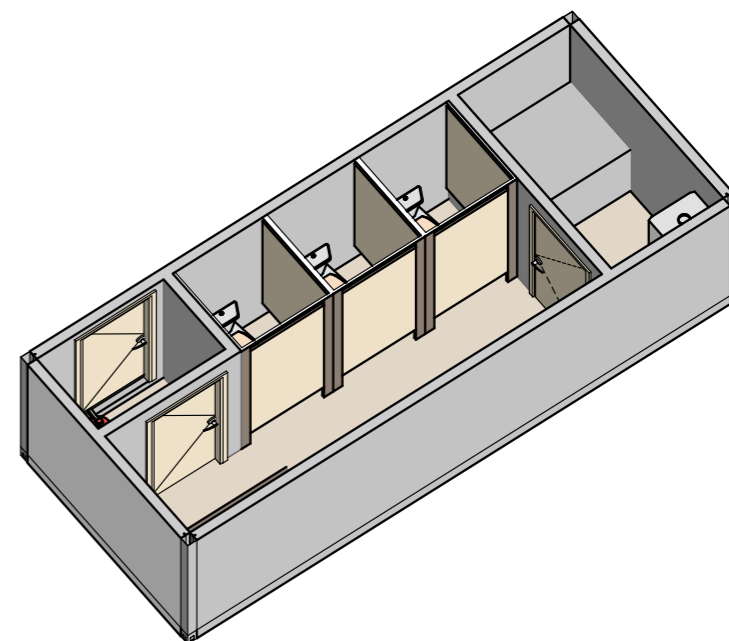



# Вагон-дом прачечная

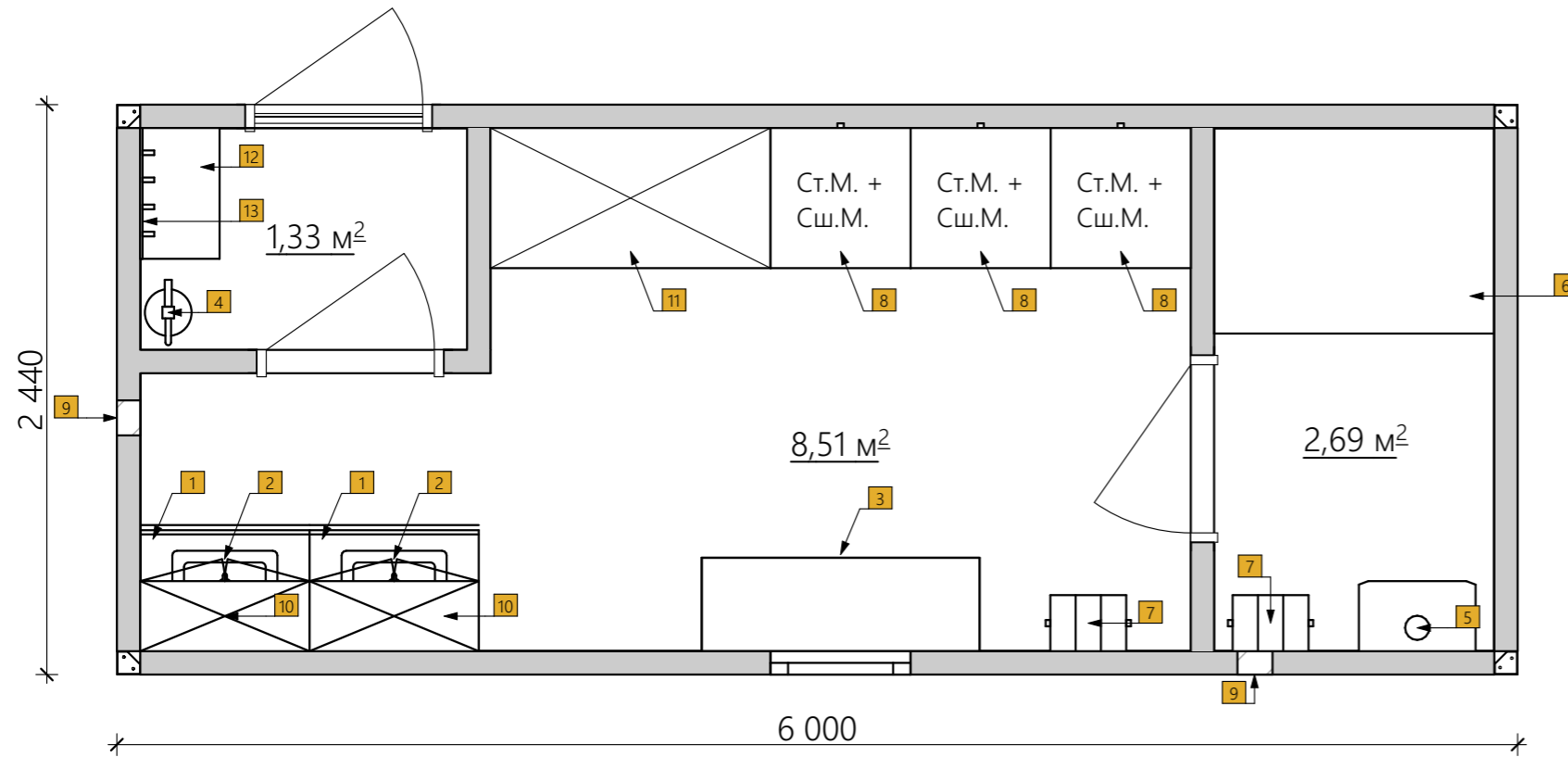

1. Шкаф для мойки (Ш.725\*Г.500)
2. Умывальник (Ш.450\*Г.400)
3. Гладильная доска
4. Огнетушитель
5. Водонагреватель, накопитель
6. Бак. нерж. на подставке с обвязкой
7. Масляный радиатор
8. Стиральная машина (Ш.600\*Г.600)+ Сушильная машина (Ш.600\*Г.600)
9. Вентилятор канальный
10. Шкаф подвесной (Ш.725\*Г.300)
11. Шкаф (Ш.1200\*Г.600)
12. Табурет с местом для обуви (Ш.560\*Г.300)
13. Вешала для одежды (Ш.560)



# Вагон дом- баня

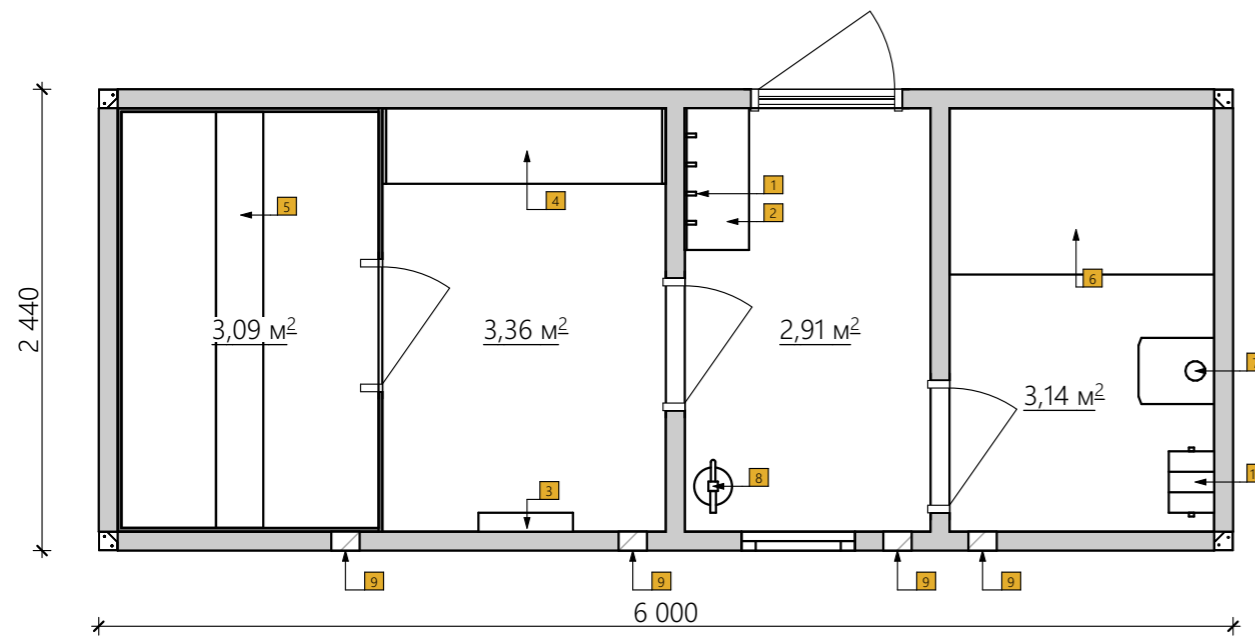

- 1. Вешала для одежды (Ш.750)
- 2. Скамья (Ш.750\*Г.340)
- 3. Полки (Ш.500)
- 4. Полок (Ш.1500\*Г.400)
- 5. Полок (Ш.750\*Г.2200)
- 6. Бак. нерж. на подставке с обвязкой
- 7. Водонагреватель, накопитель
- 8. Огнетушитель
- 9. Вентилятор канальный
- 10. Масляный радиатор

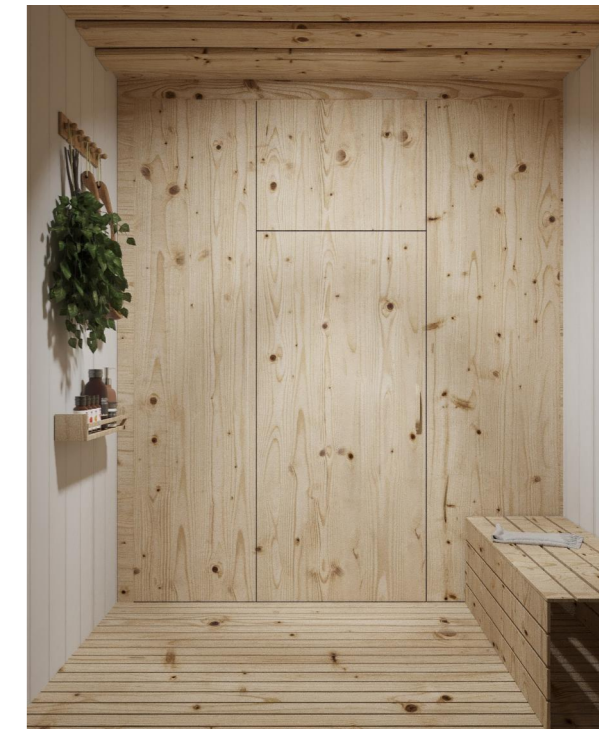

# Вагон-дом медпункт

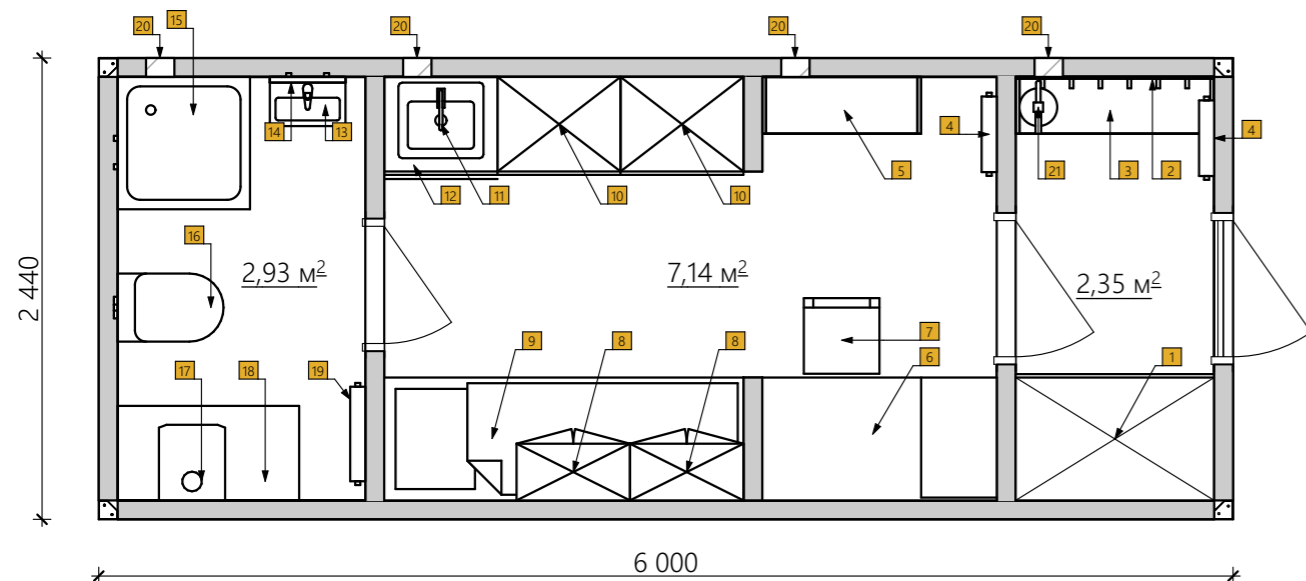

- 1. Шкаф для верхней одежды (Ш.1050\*Г.650)
- 2. Вешала для одежды (Ш.1050)
- 3. Табурет с местом для обуви (Ш.1050\*Г.300)
- 4. Электрообогреватель- стеновая панель 1,5 кВт с регулятором
- 5. Табурет с местом для обуви (Ш.840\*Г.300)
- 6. Стол письменный с тумбой (Ш.1240\*Г.600)
- 7. Стул
- 8. Шкаф настенный подвесной (Ш.600\*Г.300)
- 9. Кушетка (Ш.650\*Г.1900)
- 10. Стеллаж для мед. приборов (Ш.650\*Г.500\*В.2000)
- 11. Умывальник (Ш.450\*Г.400)
- 12. Шкаф для мойки (Ш.600\*Г.500)
- 13. Раковина (Ш.400\*Г.260)
- 14. Зеркало (Ш.400\*Г.600)
- 15. Поддон для душа на стойке, карниз, штора
- 16. Биотуалет
- 17. Бак нерж., на подставке с обвязкой
- 18. Водонагреватель, накопитель
- 19. Электрообогреватель, стеновая панель
- 20. Вентилятор канальный
- 21. Огнетушитель

